

# Grove YB5520

## Product Guide • Guía de productos • Guia do produto

ASME B30.5  
CE and DIN/ISO



18 t

16,6 m

4,6 m - 7,6 m

26,2 m

# Features • Características • Características



## The reach and capacity to get the job done

The 5,64 m - 16,61 m four-section boom can be enhanced with optional boom extensions. The 4,6 m fixed swingaway extension offers a maximum tip height of 23,1 m while the 4,6 m - 7,6 m telescopic extension provides a maximum tip height of 26,2 m. Both extensions can be offset 0, -15°, and -30° via the pivoting boom nose.

## El alcance y la capacidad para hacer un buen trabajo

La grúa de 5,64 m - 16,61 m de cuatro secciones puede mejorarse aun más con las extensiones de pluma opcionales. La extensión articulada fija de 4,6 m ofrece una altura máxima de punta de 23,1 m mientras la extensión telescópica de 4,6 m - 7,6 m proporciona una altura máxima de punta de 26,2 m. Ambas extensiones se descentran 0, -15° y -30° por medio de la punta de pluma pivotante.

## O alcance e a capacidade para fazer o trabalho

A lança de quatro seções de 5,64 m a 16,61 m pode ser aumentada com extensões opcionais de lança. A extensão da lança articulada de 4,6 m fixa oferece uma altura de ponta máxima de 23,1 m enquanto que a extensão telescópica de 4,6 m a 7,6 m fornece uma altura de ponta máxima de 26,2 m. As duas extensões podem ser deslocadas em 0, -15° e -30° por meio da extremidade da lança pivotante.



## Pivoting boom nose

Three-position mechanically offset (0°, 40°, and 80°), lowers boom nose head height by 40,5 cm when pivoted fully forward. Negative pivoting of 0°, 15°, and 30° allows boom extension offset capability.

## Punta de pluma pivotante

De tres posiciones mecánicamente descentrable (0°, 40° y 80°), reduce la altura de la cabeza de pluma en 40,5 cm cuando se gira completamente hacia adelante. El giro en sentido negativo de 0°, 15° y 30° ofrece la capacidad de descentrar la extensión de la pluma.

## Extremidade da lança pivotante

O deslocamento mecânico de três posições (0°, 40° e 80°) abaixa a altura da cabeça da extremidade da lança em 40,5 cm quando totalmente pivotado para frente. O pivotamento negativo de 0°, 15° e 30° permite a capacidade de deslocamento da extensão da lança.

## Steering

The YB5520 comes standard with three steering modes: front (two-wheel), four-wheel coordinated, and four-wheel crab steer with electronic self alignment.

Operators can choose between modes using a three-position rocker switch located on dash panel.

## Dirección

La YB5520 viene estándar con tres modos de dirección: delantera (dos ruedas), cuatro ruedas coordinadas y tipo cangrejo en las cuatro ruedas con autoalineación electrónica.

Los operadores tienen la opción de elegir entre modos usando un interruptor basculante de tres posiciones ubicado en el tablero de instrumentos.

## Direção

O YB5520 vem de fábrica com três modos de direção: dianteiro (duas rodas), quatro rodas coordenadas e direção lateral de quatro rodas com autoalinhamento eletrônico.

Os operadores podem escolher entre os modos usando uma chave oscilante de três posições localizada no painel de instrumentos.



## Outriggers

The YB5520 outriggers are two position (0° and 100°) beam/jack style with inverted jack cylinders and pivoting pad.

## Estabilizadores

Los estabilizadores de la YB5520 son tipo viga/gatos de dos posiciones (0° y 100°) con cilindros de gatos invertidos y base pivotante.

## Estabilizadores

Os estabilizadores do YB5520 são de duas posições (0° e 100°) estilo viga/macaco com cilindros do macaco invertidos e patola pivotante.



## Operator cab

New operator control layout with tilt steering wheel. Automotive style dash panel gauges and indicator lights.

## Cabina del operador

Nueva configuración de los controles del operador con volante de la dirección inclinable. Luces indicadoras y medidores en tablero de instrumentos estilo automóvil.

## Cabine do operador

Novo layout de controle do operador com volante de direção inclinável. Indicadores do painel de instrumentos de estilo automotivo e luzes indicadoras.

# Contents • Contenido • Sumário

Specifications • Especificaciones • Especificações	4
Dimensions • Dimensiones • Dimensões	10
Metric 85% range diagram • Diagrama de alcance de 85% - métrico • Diagrama de distância métrica de 85%	12
Metric 85% load chart • Tabla de carga de 85% - métrico • Tabela de carga métrica de 85%	13
DIN/ISO range diagram • Diagrama de alcance DIN/ISO • Diagrama de distância DIN/ISO	19
DIN/ISO load chart • Tabla de carga DIN/ISO • Tabela de carga DIN/ISO	20
Rigging chart • Tabla de aparejo • Tabela de elevação	26
Symbols glossary • Glosario de símbolos • Glossário de símbolos	29

# Specifications

## Superstructure

### Boom

5,64 m – 16,61 m four-section full power boom.  
**Maximum tip height:** 19,2 m

### \*Optional boom extensions

4,6 m fixed swingaway extension. **Maximum tip height:** 23,1 m  
4,6 m – 7,6 m telescopic swingaway extension.  
**Maximum tip height:** 26,2 m. Both extensions can be offset 0°, -15°, and -30° via pivoting boom nose.

### Boom nose

Two sheave, quick reeve type with three- pinned pivoting (0°, +40°, and +80°) design to minimize head space requirements. Lowers head height 40,5 cm when nose is pivoted fully forward.

### Boom elevation

Two double acting hydraulic cylinders with integral holding valve.  
Elevation: 0° to 80°.

### Anti-two block device

Standard anti-two block device (hard wired), which, when activated, provides an audible and visual warning to the operator and “locks out” all functions whose movement can cause two-blocking.

### Load Moment Indicator

A simple, effective, and easy to use load moment indicating system used in conjunction with the anti-two block system to assist the operator in efficient operation of the unit within the limits of the load chart. The display panel displays the max. load allowed, the actual hook load, length and angle of the boom, and load radius in Dot Matrix numerical values and provides a load utilization colored bar graph. Inputs by operator are maximum allowed load and parts of line. If non-permitted conditions are approached the L.M.I. will warn the operator with an audible alarm and a warning light and will lock out those functions that may aggravate the condition.

### \*Load Moment Indicator

“Graphics Display” of boom angle, boom length, load radius, and capacity. Operator input to set the limit parameters based on the load chart. Displays color coded light bar and audible alarm with function cut-out if load exceeds the load chart parameters.

### Swing

Ball bearing swing circle with 360° continuous rotation. Worm gear and pinion driven by hydraulic motor. Spring applied, hydraulic released brake.

Maximum speed: 2.5 rpm

## Hydraulic system

One pressure compensated variable displacement axial piston pump, with load sensing.

Maximum output of: 155 lpm

Maximum operating pressure: 276 bars

Six-section valve bank, chassis mounted, operated via dash mounted pilot pressure hydraulic joystick controllers.

151,4 l steel hydraulic reservoir with sight level gauge and steel side plating to guard against side impact.

Return line replaceable filter with by-pass protection and service indicator. Cartridge filter rating of three micron.

## Hoist specifications

Two speed gear motor driven hoist with automatic spring applied / hydraulically released wet brake. Smooth drum with cable follower.

**Maximum hoist pull (first layer):** 63,6 kN

**Maximum permissible single line pull:** 44,5 kN (3.5:1 design factor)

**Maximum single line speed:** 64 m/min

**Rope construction:** 6 x 19 XXIPS / IWRC

**Rope diameter:** 14 mm

**Rope length:** 97,5 m

## Carrier

### Chassis

High strength alloy frame constructed with integral outrigger housings; front and rear lifting, tie-down, and towing lugs. 6,2 m<sup>2</sup> carrydeck size with 9072 kg deck only carrying capacity. Deck coated with anti-skid treatment.

### Outriggers

Single stage hydraulic telescoping beam with oblique style jack cylinder on all four corners. Provides extended and down and retracted and down lifting capabilities. Integral holding valve on both beam and jack. Outrigger positioning indicator located in dash display. Outrigger pad size: 222 mm x 254 mm

Maximum outrigger pad load: 15 876 kg.

### Outrigger controls

Independent outrigger control rocker switches for beam or jack selection with a separate extend /retract rocker selector switch. 360° level bubble located inside cab.

### Engine (Tier III)

Cummins QSB 3,3 l four cylinder / turbo-charged diesel rated at 74 kW at 2600 r.p.m. Includes std. 120V engine block heater and air intake “Grid” heater. Engine hourmeter located in dash display. Alternator: 90 amp. Maximum Torque: 415 Nm.

NOTE: Required for sale outside of North America and European Union countries.

# Specifications



## Fuel tank capacity

Steel with side impact plate. Capacity: 151,4 l.



## Transmission

Powershift with four speeds forward and four reverse. Steering column mounted shifter.



## Operators control station

Frame mounted, open air style control station with cab shell includes all crane functions and driving controls and equipped with overhead safety glass. Other standard equipment includes a suspension seat with seat belt, sight level bubble and 1,1 kg fire extinguisher, and tilt steering wheel. The dash panel will display the fuel level gauge, water temperature gauge, engine r.p.m., battery voltage, and hour meter. Indicator lights will display parking brake, low transmission pressure, low brake pressure, oscillating axle lock, outrigger position, headlights, work lights (if ordered), and hoist 3rd wrap (if ordered). Crane function indicator and turn signal indicators are also included. The load indicator display will be mounted on the top of the dash panel for direct line of sight for the operator.



## \*Operators control station enclosed

Includes the standard cab shell and all controls and indicators noted above, with the addition of front, rear, and right side glass, a split (two-piece) hinged door with sliding glass, front windshield wiper and washer, hot water heater and defroster with fan and cab dome light.



## Electrical system

One heavy duty maintenance free 12V battery, 820CCA at 0°F.

## I-●-I Drive

Two-wheel (front-wheel) as standard with four-wheel drive as an option. Drive axles supplied with planetary hubs and limited slip differential.



## Steer

Standard three steering modes. Front (two-wheel), four-wheel coordinated, and four-wheel crab steer with electronic self alignment.

Three position rocker switch located on dash panel.

### Outside Turning Radius:

Two wheel steer: 6,2 m

Four wheel steer: 3,9 m



## Suspension/axles

Front: Drive / steer in both two-wheel drive and four-wheel drive  
Rear: non-drive with steer in two-wheel drive, drive/steer in four-wheel drive.

Front axle is rigid mounted to frame. Rear axle offers 1.5° of oscillation.



## Brakes

Hydraulic actuated internal wet-disc service brake acting on each drive wheel. Dash mounted rocker switch with indicator light for activating or release of the dry disc parking brake mounted on the transmission output yoke.



## Tires

Tubeless type, semi-aggressive tread. 12.00 R20



## Lights

Full LED lighting includes turn indicators, head, tail, brake, and hazard warning lights recessed mounted.



## Maximum speed

33,8 km/h



## Gradeability (theoretical)

68%.....(to drive train stall) NO LOAD

40%.....(to drive train stall) with 9072 kg DECK LOAD

## Gross vehicle weight (G.V.W.)

16 275 kg basic unit with Tier III engine.

## Miscellaneous standard equipment

18 t two-sheave low profile “galvanize coated” hook block with “quick reeve design”, back-up motion alarm, no-skid decking, front and rear lifting, towing, and tie-down lugs.

## \*Optional equipment

- Auxiliary Lighting: Includes cab mounted amber flashing light and dual base boom mounted LED work lights.
- Convenience Package: Includes front and rear pintle hitch, dual rear view mirrors, head and tail light metal mesh grille covers.
- Enclosed Cab Package: Includes heater and defroster, cab dome light, all window glass, and two-piece split door.
- Four-wheel drive
- Below deck hydraulic tow winch with 4536 kg capacity.
- 4,5 m fixed boom extension
- 4,5 m – 7,6 m telescopic boom extension
- Air conditioning (closed cab option required)
- Hoist third wrap indicator with hoist function cut-out
- Hoist drum rotation indicator
- 360° swing lock
- C.E. compliant package
- Tier IV engine

# Especificaciones

## Superestructura

### Pluma

Pluma de 5,64 m – 16,61 m de cuatro secciones, completamente mecánica.  
**Altura máxima de punta:** 19,2 m



### \*Extensiones de pluma opcionales

Extensión articulada fija de 4,6 m. **Altura máxima de punta:** 23,1 m  
Extensión articulada telescópica de 4,6 m – 7,6 m.  
**Altura máxima de punta:** 26,2 m. Las dos extensiones se descentran 0°, -15° y -30° por medio de la punta de pluma pivotante.



### Punta de la pluma

Dos poleas, tipo enhebrado rápido de diseño pivotante con tres pasadores (0°, +40° y +80°) para reducir los requerimientos de espacio de la cabeza. Reduce la altura de cabeza en 40,5 cm cuando la punta se gira completamente hacia adelante.



### Elevación de pluma

Dos cilindros hidráulicos de doble acción con válvula de retención incorporada.  
Elevación: 0° a 80°.



### Dispositivo de prevención del contacto entre bloques

Dispositivo de prevención del contacto entre bloques estándar (conectado por cables), el cual, cuando está activado, proporciona una advertencia sonora y bloquea todas las funciones cuyo movimiento puede causar el contacto entre bloques.



### Indicador del momento de carga

Un sistema indicador del momento de carga sencillo, fácil de usar y eficaz que se usa junto con el sistema de prevención del contacto entre bloques para ayudar al operador en el manejo eficiente de la máquina dentro de los límites de la tabla de carga. La pantalla indica la carga máxima admisible, la carga real del gancho, el largo y ángulo de la pluma y el radio de carga en valores numéricos de matriz de puntos y además proporciona una gráfica de barras de colores de la utilización de carga. La información introducida por el operador es la carga máxima admisible y las secciones de cable. Si se aproxima a condiciones no permitidas, el indicador del momento de carga alerta al operador mediante una alarma sonora y una luz de advertencia, y bloquea las funciones que pueden agravar la condición.



### \*Indicador del momento de carga

Pantalla gráfica que indica el ángulo de pluma, largo de pluma, radio de carga y capacidad. El operador introduce los parámetros de límite basado en la tabla de carga. Presenta una barra de luces codificada por color y una alarma sonora con interrupción de la función cuando la carga excede los parámetros de la tabla de carga.



### Giro

Círculo de giro sobre cojinetes de bolas con rotación continua de 360°. Engranaje sinfin y piñón accionados por motor hidráulico. Freno aplicado por resorte, liberado hidráulicamente.  
Velocidad máxima: 2,5 rpm



## Sistema hidráulico

Una bomba de émbolo axial de caudal variable de presión compensada con sensor de carga.

Caudal máximo de: 155 l/min

Presión máxima de funcionamiento: 276 bar

Banco de válvulas de seis secciones, montado en el chasis, accionado por palancas de control hidráulico de presión piloto montadas en el tablero de instrumentos.

Depósito hidráulico de 151,4 l con indicador de nivel y placas laterales de acero para proteger contra los golpes laterales.

Filtro reemplazable en la línea de retorno con protección de derivación e indicador de servicio. Filtro de cartucho de tres micrones.



## Especificaciones del malacate

Malacate accionado por motor de engranajes de dos velocidades con freno de disco en baño de aceite automático aplicado por resorte/liberado hidráulicamente. Tambor liso con seguidor de cable.

**Tracción máxima del malacate (primera capa):** 63,6 kN

**Tracción máxima admisible de cable sencillo:** 44,5 kN (factor de diseño 3,5:1)

**Velocidad máxima de cable sencillo:** 64 m/min

**Construcción del cable:** 6 x 19 XXIPS / IWRC

**Diámetro del cable:** 14 mm

**Longitud del cable:** 97,5 m

## Vehículo



### Chasis

Bastidor de aleación de alta resistencia construido con cajas de estabilizadores incorporadas; orejetas de elevación, amarre y remolcado delanteras y traseras. Plataforma de 6,2 m<sup>2</sup> con capacidad de transporte de 9072 kg de la plataforma solamente. Plataforma con superficie antideslizante.



### Estabilizadores

Viga telescópica hidráulica de una etapa con cilindro de gato oblicuo en las cuatro esquinas. Proporciona capacidades de elevación extendida y bajada y retraída y bajada. Válvula de retención incorporada en la viga y gato. Indicador de posición de estabilizadores ubicado en la pantalla en tablero de instrumentos. Tamaño de la base de estabilizador: 222 mm x 254 mm

Carga máxima de base de estabilizador: 15 876 kg.



### Controles de estabilizadores

Interruptores basculantes de control de estabilizadores independientes para seleccionar vigas o gatos con interruptor selector basculante individual para extensión/retracción. Nivel de burbuja de 360° en la cabina.



### Motor (Tier III)

Diesel Cummins QSB de 3,3 l de cuatro cilindros / turboalimentado, 74 kW a 2600 rpm. Incluye como equipo estándar calentador del bloque de motor de 120 V y calentador de rejilla de admisión de aire. Horómetro del motor ubicado en la pantalla en tablero de instrumentos. Alternador: 90 A. Par motor máximo: 415 Nm.

NOTA: Requerido para venta fuera de Norteamérica y países de la Unión Europea.



### Capacidad del tanque de combustible

Acero con placa lateral contra golpes. Capacidad: 151,4 l.

# Especificaciones



## Transmisión

Servotransmisión con cuatro marchas de avance y cuatro de retroceso. Palanca de cambios instalada en la columna de dirección.



## Puesto de control del operador

Puesto de control abierto montado en bastidor con envuelta de cabina, incluye todas las funciones de la grúa y controles de conducción y está equipado con cristal de seguridad sobrecabeza. Otro equipo estándar incluye asiento con suspensión y cinturón de seguridad, nivel de burbuja, extintor de incendios de 1,1 kg y volante de la dirección inclinable. Tablero de instrumentos con indicador de nivel de combustible, temperatura de agua, velocidad del motor, voltaje de batería y horómetro. Las luces indicadoras de freno de estacionamiento, presión baja de la transmisión, presión baja de los frenos, bloqueo de eje oscilante, posición de los estabilizadores, luces de trabajo (si se piden) y 3a vuelta de cable de malacate (si se pide). También se incluyen un indicador de funciones de la grúa y señalizadores de viraje. La pantalla indicadora de carga se instalará en la parte superior del tablero de instrumentos para que se encuentre en la línea de visión directa del operador.



## \*Puesto de control del operador cerrado

Incluye la envuelta de cabina estándar y todos los controles e indicadores mencionados más arriba, con la adición de cristal delantero, trasero y lateral derecho, una puerta abisagrada de dos piezas con cristal de corredera, limpia y lavaparabrisas delantero, calentador de agua y descongelador con ventilador y luz de techo interior de cabina.



## Sistema eléctrico

Una batería de 12 V para servicio severo, exenta de mantenimiento, 820 A de arranque en frío a 0°F.



## Tracción

Dos ruedas (tracción delantera) como estándar con tracción en las cuatro ruedas como opción. Ejes impulsores suministrados con cubos planetarios y diferencial de patinaje limitado.



## Dirección

Tres modos de dirección estándar.  
Dirección delantera (dos ruedas), cuatro ruedas coordinadas y tipo cangrejo en las cuatro ruedas con autoalineación electrónica.  
Interruptor basculante de tres posiciones ubicado en el tablero de instrumentos.

### Radio de giro exterior:

Dirección en dos ruedas: 6,2 m

Dirección en cuatro ruedas: 3,9 m



## Suspensión/ejes

Delantera: Tracción / dirección tanto en tracción en modo de dos ruedas como de cuatro ruedas

Trasera: sin tracción con dirección en tracción en dos ruedas, tracción/dirección en tracción en cuatro ruedas.

El eje delantero rígido montado en el bastidor. El eje trasero ofrece una oscilación de 1,5°.



## Frenos

Freno de servicio hidráulico de disco en baño de aceite interno, actúa sobre cada rueda motriz. Interruptor basculante con luz indicadora instalado en el tablero de instrumentos para activar o soltar el freno de estacionamiento de disco seco instalado en la horquilla de salida de transmisión.



## Neumáticos

Tipo sin cámara, banda de rodamiento semiagresiva. 12.00 R20



## Luces

Iluminación LED completa, incluye señalizadores de viraje, faros, luces de cola, frenos y luces de advertencia montadas embutidas.



## Velocidad máxima

33,8 km/h



## Capacidad de pendiente (teórica)

68%.....(a tren de mando calado) SIN CARGA

40%.....(a tren de mando calado) con 9072 kg de CARGA EN PLATAFORMA

## Peso bruto del vehículo (GVW)

Máquina básica 16 275 kg con motor Tier III.

## Equipos estándar varios

Aparejo de gancho de bajo perfil de dos poleas galvanizado de 18 t, con enhebrado rápido, alarma de retroceso, plataforma antideslizante, orejetas de elevación, remolcado y amarre delanteras y traseras.

## \*Equipo opcional

- Iluminación auxiliar: Incluye luz destellante ámbar instalada en la cabina, luces LED de trabajo de base doble montadas en la pluma.
- Juego de conveniencia: Incluye gancho de clavija delantero y trasero, espejos retrovisores dobles y cubiertas de rejilla metálica de focos y luces de cola.
- Juego de cabina cerrada: Incluye calentador y descongelador, luz de techo interior de cabina, ventanas y una puerta de dos piezas.
- Tracción en cuatro ruedas
- Malacate de remolcado hidráulico debajo de la plataforma de 4536 kg de capacidad.
- Extensión de pluma fija de 4,5 m
- Extensión articulada telescópica de 4,5 m – 7,6 m.
- Acondicionador de aire (se requiere la opción de cabina cerrada)
- Indicador de tercera vuelta de cable con interruptor de función de malacate
- Indicador de rotación del tambor de malacate
- Bloqueo de giro de 360°
- Conjunto de conformidad con normas de CE.
- Motor Tier IV

# Especificações

## Superestrutura

### Lança

Lança totalmente motorizada de quatro seções de 5,64 m a 16,61 m.  
**Altura máxima da ponta:** 19,2 m



### \*Extensões opcionais da lança

Extensão da lança articulada fixa de 4,6 m. **Altura máxima da ponta:** 23,1 m  
Extensão da lança articulada telescópica de 4,6 m a 7,6 m.  
**Altura máxima da ponta:** 26,2 m. As duas extensões podem ser deslocadas 0°, -15° e -30° por meio da extremidade da lança pivotante.



### Extremidade da lança

Duas polias, tipo passagem rápida dos cabos no moitão com projeto de três pivotantes fixos (0°, +40° e +80°) para minimizar as exigências de espaço da cabeça. Abaixa 40,5 cm a altura da cabeça quando a extremidade é pivotada totalmente para frente.



### Elevação da lança

Dois cilindros hidráulicos de dupla ação com válvula de retenção integral. Elevação: 0° a 80°.



### Dispositivo anticolisão do moitão

Dispositivo anticolisão do moitão padrão (conectado por fio), o qual, quando ativado, fornece um aviso sonoro e visual para o operador e "trava" todas as funções cujo movimento pode causar colisão do moitão.



### Indicador de momento da carga

Um sistema de indicação de momento da carga simples, eficaz e fácil de usar utilizado em conjunto com o sistema anticolisão do moitão para ajudar o operador na operação eficiente do equipamento dentro dos limites da tabela de carga. O painel do mostrador exibe a carga máxima permitida, a carga real do gancho, o comprimento e o ângulo da lança e o raio da carga em valores numéricos em matriz de pontos e fornece um gráfico de barras coloridas da utilização de carga. As informações inseridas pelo operador são a carga máxima permitida e as pernas de cabo. Se houver aproximação das condições não permitidas, o IMC avisará o operador com um alarme sonoro e uma luz de advertência, e bloqueará as funções que podem agravar a condição.



### \*Indicador de momento da carga

Mostrador gráfico do ângulo da lança, comprimento da lança, raio de carga e capacidade. Entrada do operador para ajustar os parâmetros de limite baseados na tabela de carga. Exibe barra de luzes com código de cores e alarme sonoro com função de desligamento se a carga exceder os parâmetros da tabela de carga.



### Giro

Círculo do giro do rolamento de esferas com rotação contínua de 360°. Engrenagem sem fim e pinhão acionados por motor hidráulico. Freio acionado por mola e liberado hidráulicamente.  
Velocidade máxima: 2,5 rpm



## Sistema hidráulico

Uma bomba de pistão axial de deslocamento variável compensada por pressão, com sensor de carga.

Saída máxima de: 155 l/min.

Pressão máxima de operação: 276 bar

Banco de válvula de seis seções, montado no chassi, operado via controladores do joystick hidráulico de pressão piloto montado no painel de instrumentos.

Reservatório hidráulico de aço de 151,4 l com indicador visual de nível e placa lateral de aço para proteger contra impacto lateral.

Filtro de linha substituível de retorno com proteção de contorno e indicador de manutenção. Classificação do filtro de cartucho de três microns.



## Especificações do guincho

Guincho de duas velocidades acionado por motor de engrenagem com freio úmido automático acionado por mola / liberado hidráulicamente. Tambor suave com seguidor de cabo.

**Tração máxima do guincho (primeira camada):** 63,6 kN

**Tração máxima permitida de cabo único:** 44,5 kN (fator de projeto 3,5:1)

**Velocidade máxima de cabo único:** 64 m/min.

**Estrutura do cabo:** 6 x 19 XXIPS / IW/RC

**Diâmetro do cabo:** 14 mm

**Comprimento do cabo:** 97,5 m

## Transportador



### Chassi

Estrutura de liga de alta resistência construída com carcaças de estabilizadores integrais; elevação dianteira e traseira, olhais de fixação e reboque. Tamanho do tabuleiro de movimentação de 6,2 m<sup>2</sup> com capacidade de movimentação somente no tabuleiro de 9072 kg. Tabuleiro revestido com tratamento antiderrapante.



### Estabilizadores

Viga telescópica hidráulica de estágio único com cilindro do macaco estilo oblíquo em todos os quatro cantos. Fornece capacidades de elevação estendida e abaixada e retraída e abaixada. Válvula de retenção integral na viga e no macaco. Indicador de posicionamento do estabilizador localizado no mostrador do painel de instrumentos. Tamanho da patola do estabilizador: 222 mm x 254 mm

Carga máxima na patola do estabilizador: 15 876 kg.



### Controles de estabilizador

Chaves oscilantes de controle independente do estabilizador para seleção de viga ou macaco com chave seletora oscilante separada de extensão/retração. Nível de bolha de 360° localizado dentro da cabine.



### Motor (Tier III)

Cummins QSB de 3,3 l, quatro cilindros / diesel turbocomprimido nominal de 74 kW a 2600 rpm. Inclui aquecedor do bloco do motor de 120 V padrão e aquecedor de "Grade" de entrada de ar. Horímetro do motor localizado no mostrador do painel de instrumentos. Alternador: 90 A. Torque máximo: 415 Nm.

NOTA: Necessário para venda fora dos países da América do Norte e União Europeia.



# Especificações



## Capacidade do tanque de combustível

Aço com placa de impacto lateral. Capacidade: 151,4 l.



## Transmissão

Powershift com quatro velocidades de avanço e quatro de marcha à ré. Mudança de marcha montada na coluna de direção.



## Estação de controle dos operadores

Estação de controle estilo ar livre com carcaça da cabine, montada na estrutura, inclui todas as funções do guindaste e controles de direção e equipada com vidro de segurança superior. Outros equipamentos padrão incluem um assento com suspensão com cinto de segurança, visor de bolha de nível, extintor de incêndio de 1,1 kg e volante da direção inclinável. O painel de instrumentos mostra o indicador de nível de combustível, o indicador de temperatura da água, rotação do motor (em rpm), tensão da bateria e horímetro. Luzes indicadoras mostram o freio de estacionamento, pressão baixa da transmissão, pressão baixa do freio, trava do eixo de oscilação, posição dos estabilizadores, faróis, luzes de trabalho (se solicitada) e terceira volta do guincho (se solicitada). Também estão incluídos indicador de funções do guindaste e indicadores da sinaleira direcional. O mostrador indicador de carga será montado na parte superior do painel de instrumentos para linha de visão direta para o operador.



## \*Estação fechada de controle dos operadores

Inclui a carcaça da cabine padrão e todos os controles e indicadores listados acima, com a adição de vidros frontal, traseiro e lateral direito, uma porta articulada dividida (duas peças) com vidro deslizante, limpador e lavador de para-brisa dianteiro, aquecedor a água quente e descongelador com ventilador e luz do teto da cabine.



## Sistema elétrico

Uma bateria de 12 V para serviço pesado, livre de manutenção, 820 CCA a 0 °F.



## Acionamento

Tração em duas rodas (rodas dianteiras) como padrão com tração nas quatro rodas como opção. Eixos de acionamento com cubos planetários e diferencial de deslizamento limitado.



## Direção

Três modos de direção padrão.  
Dianteiro (duas rodas), quatro rodas coordenadas e direção lateral de quatro rodas com autoalinhamento eletrônico.  
Chave oscilante de três posições localizada no painel de instrumentos.

### Raio de curva externo:

Direção em duas rodas: 6,2 m

Direção em quatro rodas: 3,9 m



## Suspensão/eixos

Dianteira: Tração/direção em tração em duas rodas e tração nas quatro rodas  
Traseira: sem tração com a direção em tração em duas rodas, tração/direção em tração nas quatro rodas.

O eixo dianteiro é rígido montado na estrutura. O eixo traseiro oferece 1,5° de oscilação.



## Freios

Freio de serviço interno de disco úmido acionado hidráulicamente em cada roda de acionamento. Chave oscilante montada no painel de instrumentos com luz indicadora para ativação ou liberação do freio de estacionamento de disco seco montado sobre o garfo de saída da transmissão.



## Pneus

Tipo sem câmara, banda de rodagem semiagressiva. 12.00 R20



## Luzes

Iluminação totalmente a LED inclui indicadores direcionais, faróis, lanternas traseiras, luzes de freio e pisca-alerta montados rebaixados.



## Velocidade máxima

33,8 km/h



## Capacidade de subida de rampa (teórica)

68%...(para travar o trem de acionamento) SEM CARGA

40%...(para travar o trem de acionamento) com CARGA DO TABULEIRO de 9072 kg

## Peso bruto do veículo (G.V.W.)

Unidade básica de 16 275 kg com motor Tier III.

## Equipamentos padrão diversos

Moitão "com revestimento galvanizado" de perfil baixo com duas polias de 18 t com "projeto de passagem rápida do cabo", alarme de movimentação em marcha à ré, tabuleiro antiderrapante, elevação dianteira e traseira, olhais de fixação e reboque.

## \*Equipamentos opcionais

- Iluminação auxiliar: Inclui luz intermitente âmbar montada na cabine e luzes de trabalho a LED duplas montadas na base da lança.
- Pacote de conveniência: Inclui engate de gancho traseiro e frontal, espelhos retrovisores duplos e tampas da grade de malha de metal dos faróis e lanternas traseiras.
- Pacote da cabine fechada: Inclui aquecedor e descongelador, luz de teto da cabine, vidro em todas as janelas e porta dividida em duas partes.
- Tração nas quatro rodas
- Guincho do reboque hidráulico sob o tabuleiro com capacidade de 4536 kg.
- Extensão da lança fixa de 4,5 m
- Extensão da lança telescópica de 4,5 m a 7,6 m.
- Ar-condicionado (necessária opção de cabine fechada)
- Indicador de terceira volta do guincho com desligamento da função guincho
- Indicador de giro do tambor do guincho
- Trava de giro de 360°.
- Pacote em conformidade com a C.E.
- Motor Tier IV

# Dimensions • Dimensiones • Dimensões

Dimensions • Dimensiones • Dimensões					
	A	B	C	D	E
Two-wheel steer • Dirección en dos ruedas • Direção em 2 rodas	3375 mm	6058 mm	6218 mm	6675 mm	7407 mm
Four-wheel steer • Dirección en cuatro ruedas • Direção em quatro rodas	1722 mm	3841 mm	3993 mm	4481 mm	5380 mm

English	Español	Português do Brasil
Radius A	Radio A	Raio A
Radius B	Radio B	Raio B
Radius C	Radio C	Raio C
Radius D	Radio D	Raio D
Radius E	Radio E	Raio E
Retracted	Retraída	Retraída
Extended	Extendida	Estendida

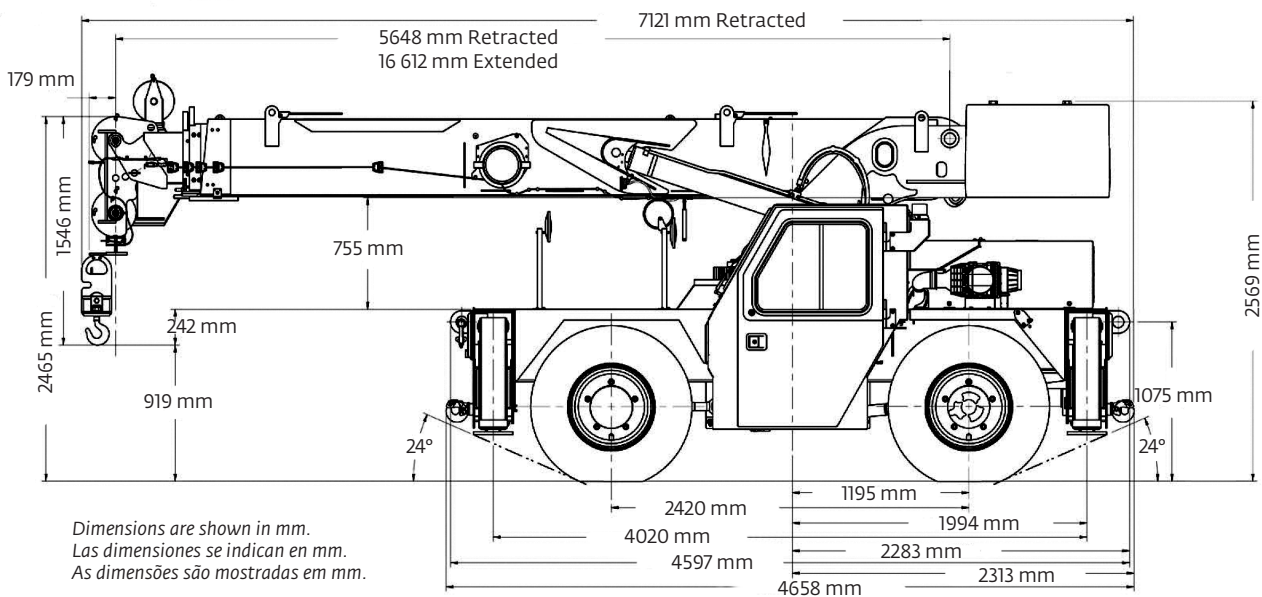
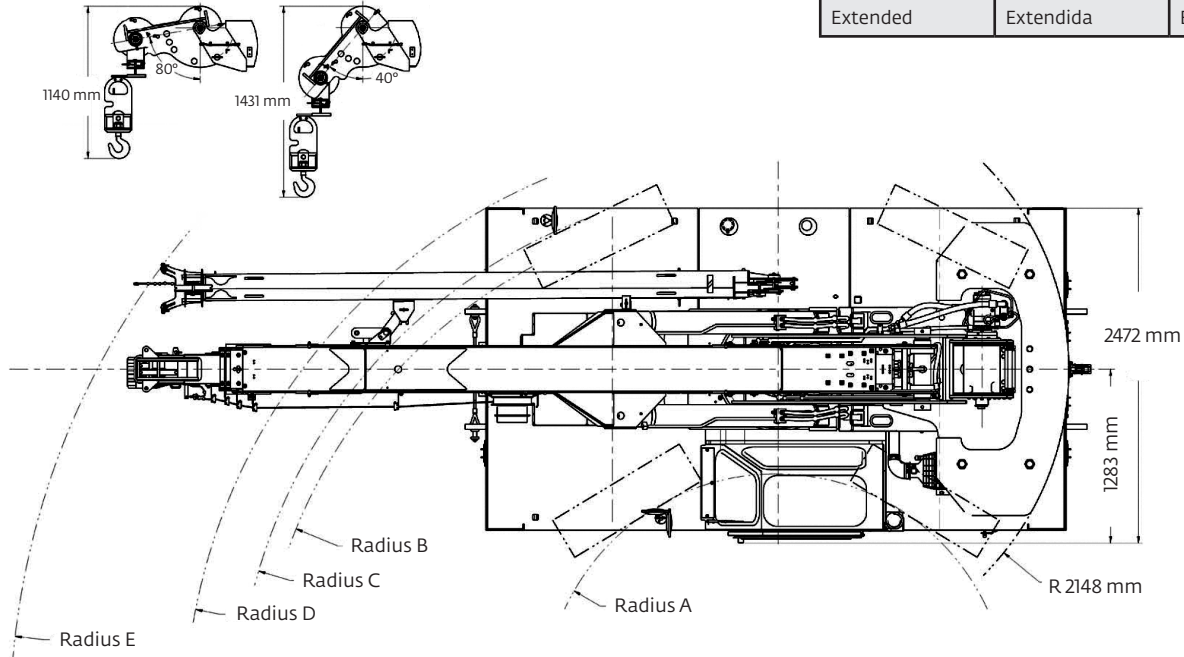

THIS CHART IS ONLY A GUIDE AND SHOULD NOT BE USED TO OPERATE THE CRANE.

The individual crane's load chart, operating instructions and other instructional plates must be read and understood prior to operating the crane.

ESTA TABLA ES UNA GUÍA SOLAMENTE Y NO DEBE USARSE PARA MANEJAR LA GRÚA.

La tabla de carga, instrucciones de funcionamiento y otras chapas de instrucciones de la grúa individual se deben leer y entender antes de manejar la grúa.

ESTA TABELA É APENAS UM GUIA E NÃO DEVE SER USADA PARA OPERAR O GUINDASTE.

A tabela de carga individual do guindaste, as instruções de operação e outras placas de instruções devem ser lidas e entendidas antes de operar o guindaste.

# Dimensions and weights • Dimensiones y pesos • Dimensões e pesos

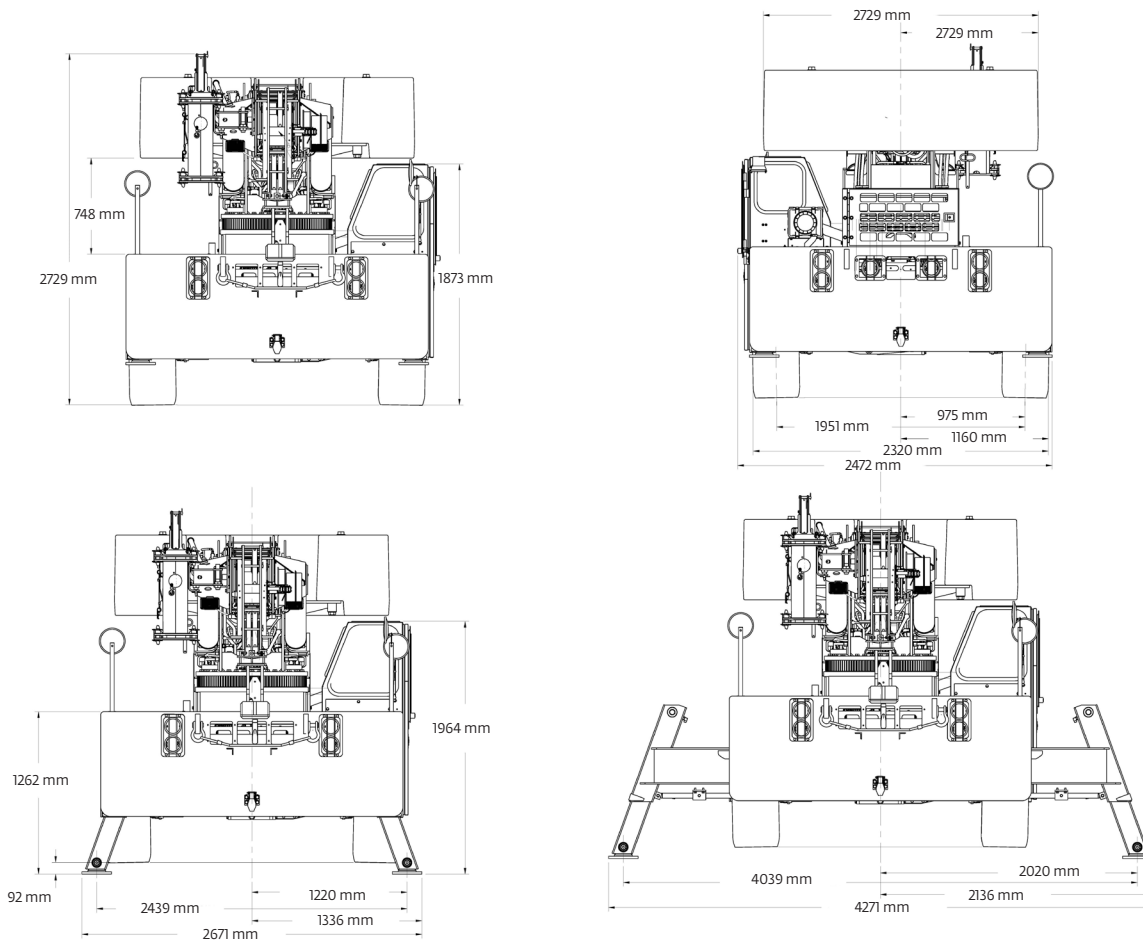

## Weights • Pesos • Pesos

	GVW	Parte delantera • Dianteiro	Parte trasera • Traseiro
	kg	kg	kg
<b>Basic machine:</b> Including 16,6 m main boom, main hoist with 97,5 m of wire rope, 18 t hook block, full counterweight, Tier III engine <b>Máquina básica:</b> Incluye una pluma principal de 16,6 m, malacate principal con 97,5 m de cable, aparejo de gancho de 18 t, contrapeso completo y motor Tier III <b>Máquina básica:</b> Incluindo lança principal de 16,6 m, guincho principal com 97,5 m de cabo de aço, moitão de 18 t, contrapeso completo, motor Tier III	16 275	6113	10 162
<b>Add:</b> 4,6 m fixed swingaway extension and extension carrier brackets and downhaul weight <b>Añada:</b> Extensión articulada fija de 4,6 m y escuadras de portador de extensión y la pesa del gancho <b>Adicionais:</b> Extensão articulada fixa de 4,6 m e suportes de transporte da extensão e peso de moitão de gancho	199	324	-125
<b>Crane weight • Peso de la grúa • Peso do guindaste</b>	16 474	6437	10 037
<b>Basic machine:</b> Including 16,6 m main boom, main hoist with 97,5 m of wire rope, 18 t hook block, full counterweight, Tier III engine <b>Máquina básica:</b> Incluye una pluma principal de 16,6 m, malacate principal con 97,5 m de cable, aparejo de gancho de 18 t, contrapeso completo y motor Tier III <b>Máquina básica:</b> Incluindo lança principal de 16,6 m, guincho principal com 97,5 m de cabo de aço, moitão de 18 t, contrapeso completo, motor Tier III	16 275	6113	10 162
<b>Add:</b> Enclosed cab, heater and glass <b>Añada:</b> Cabina cerrada, calentador y cristal <b>Adicionais:</b> Cabine fechada, aquecedor e vidro	85	37	48
<b>Crane weight • Peso de la grúa • Peso do guindaste</b>	16 360	6150	10 210
<b>Basic machine:</b> Including 16,6 m main boom, main hoist with 97,5 m of wire rope, 18 t hook block, full counterweight, Tier III engine <b>Máquina básica:</b> Incluye una pluma principal de 16,6 m, malacate principal con 97,5 m de cable, aparejo de gancho de 18 t, contrapeso completo y motor Tier III <b>Máquina básica:</b> Incluindo lança principal de 16,6 m, guincho principal com 97,5 m de cabo de aço, moitão de 18 t, contrapeso completo, motor Tier III	16 275	6113	10 162
<b>Add:</b> 4,6 m - 7,6 m telescopic swingaway extension and extension carrier brackets and downhaul weight <b>Añada:</b> Extensión articulada telescópica de 4,6 m - 7,6 m y escuadras de portador de extensión y la pesa del gancho <b>Adicionais:</b> Extensão articulada telescópica de 4,6 a 7,6 m e suportes de transporte da extensão e peso de moitão de gancho	344	522	-178
<b>Crane weight • Peso de la grúa • Peso do guindaste</b>	16 619	6635	9984

THIS CHART IS ONLY A GUIDE AND SHOULD NOT BE USED TO OPERATE THE CRANE.

The individual crane's load chart, operating instructions and other instructional plates must be read and understood prior to operating the crane.

ESTA TABLA ES UNA GUÍA SOLAMENTE Y NO DEBE USARSE PARA MANEJAR LA GRÚA.

La tabla de carga, instrucciones de funcionamiento y otras chapas de instrucciones de la grúa individual se deben leer y entender antes de manejar la grúa.

ESTA TABELA É APENAS UM GUIA E NÃO DEVE SER USADA PARA OPERAR O GUINDASTE.

A tabela de carga individual do guindaste, as instruções de operação e outras placas de instruções devem ser lidas e entendidas antes de operar o guindaste.

# Metric 85% range diagram • Diagrama de alcance de 85% - métrico • Diagrama de distância métrica de 85%

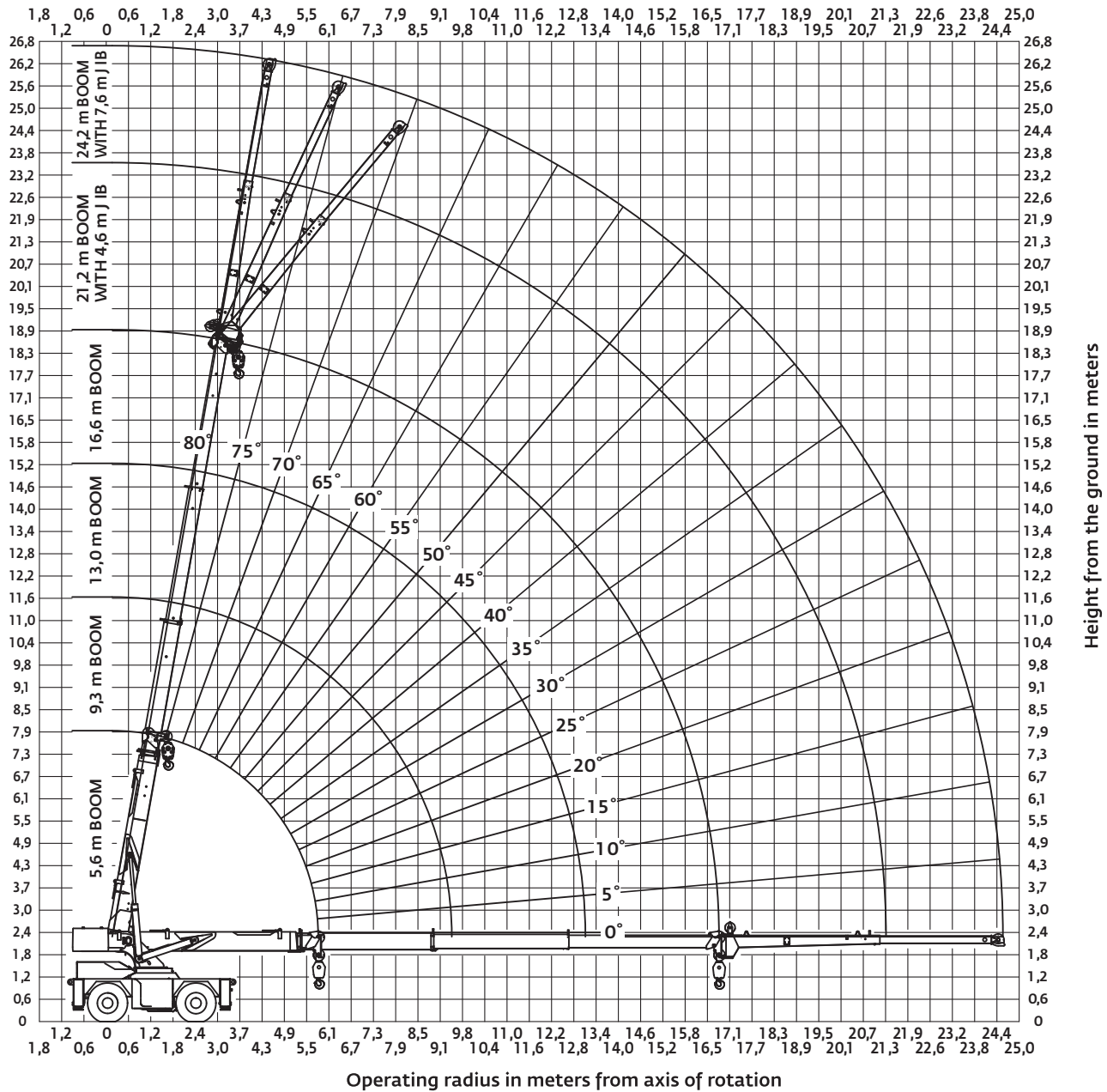

English	Español	Português do Brasil
BOOM	PLUMA	LANÇA
Height from the ground in meters	Altura desde el suelo en metros	Altura em relação ao solo em metros
Operating radius in meters from axis of rotation	Radio de trabajo en metros desde el eje de rotación	Raio de operação em metros a partir do eixo de rotação
WITH	CON	COM

THIS CHART IS ONLY A GUIDE AND SHOULD NOT BE USED TO OPERATE THE CRANE.  
 The individual crane's load chart, operating instructions and other instructional plates must be read and understood prior to operating the crane.

ESTA TABLA ES UNA GUÍA SOLAMENTE Y NO DEBE USARSE PARA MANEJAR LA GRÚA.  
 La tabla de carga, instrucciones de funcionamiento y otras chapas de instrucciones de la grúa individual se deben leer y entender antes de manejar la grúa.

ESTA TABELA É APENAS UM GUÍA E NÃO DEVE SER USADA PARA OPERAR O GUINDASTE.  
 A tabela de carga individual do guindaste, as instruções de operação e outras placas de instruções devem ser lidas e entendidas antes de operar o guindaste.

# Metric 85% load chart

## MAIN BOOM LOAD RATINGS ON OUTRIGGERS Extended and Down 360° or Retracted and Down Front/Rear

Radius (m)	5,6 m BOOM		9,3 m BOOM		13,0 m BOOM		16,6 m BOOM	
	Boom Angle (deg)	Rated Load (kg)	Boom Angle (deg)	Rated Load (kg)	Boom Angle (deg)	Rated Load (kg)	Boom Angle (deg)	Rated Load (kg)
2,0	63	18 000	74,5	10 875	—	—	—	—
2,4	58	15 350	71,5	10 875	78	10 725	—	—
3,0	50	13 650	67,5	10 875	75	9775	79	7620
3,7	38,5	12 200	62,5	10 875	71,5	9000	76,5	6960
4,3	24,5	10 375	58,5	10 875	69	8185	74,5	6395
4,6	0	8570	56	10 200	67,5	7820	73,5	6120
4,9	—	—	53,5	9525	66	7505	72,5	5895
5,5	—	—	49	8365	63	6915	70	5485
6,1	—	—	43,5	7390	60	6460	68	5100
6,7	—	—	37	6360	56,5	6030	65,5	4785
7,3	—	—	29,5	5560	53	5555	63	4505
7,9	—	—	19,5	4905	49,5	4905	61	4255
8,2	—	—	0	4610	47,5	4630	59,5	4135
8,5	—	—	—	—	46	4380	58,5	4025
9,1	—	—	—	—	41,5	3940	56	3820
9,8	—	—	—	—	36,5	3510	52,5	3625
10,4	—	—	—	—	31	3200	50	3300
11,0	—	—	—	—	25	2930	47	3020
11,6	—	—	—	—	15,5	2690	44	2780
11,9	—	—	—	—	0	2590	42,5	2670
12,2	—	—	—	—	—	—	40,5	2565
12,8	—	—	—	—	—	—	37	2370
13,4	—	—	—	—	—	—	33	2200
14,0	—	—	—	—	—	—	28,5	2045
14,6	—	—	—	—	—	—	23	1905
15,5	—	—	—	—	—	—	0	1715

## MAIN BOOM LOAD RATINGS ON OUTRIGGERS Retracted and Down 360°

Radius (m)	5,6 m BOOM		9,3 m BOOM		13,0 m BOOM		16,6 m BOOM	
	Boom Angle (deg)	Rated Load (kg)	Boom Angle (deg)	Rated Load (kg)	Boom Angle (deg)	Rated Load (kg)	Boom Angle (deg)	Rated Load (kg)
2,0	63	18 000	74,5	10 875	—	—	—	—
2,4	58	15 350	71,5	10 875	78	10 725	—	—
3,0	50	11 550	67,5	10 550	75	9695	79	7620
3,7	38,5	7955	62,5	7955	71,5	7430	76,5	6960
4,3	24,5	6150	58,5	6455	69	6145	74,5	5810
4,6	0	5550	56	5805	67,5	5635	73,5	5350
4,9	—	—	53,5	5255	66	5170	72,5	4950
5,5	—	—	49	4380	63	4330	70	4285
6,1	—	—	43,5	3715	60	3695	68	3755
6,7	—	—	37	3195	56,5	3200	65,5	3310
7,3	—	—	29,5	2780	53	2795	63	2900
7,9	—	—	19,5	2425	49,5	2460	61	2565
8,2	—	—	0	2270	47,5	2315	59,5	2420
8,5	—	—	—	—	46	2185	58,5	2285
9,1	—	—	—	—	41,5	1950	56	2045
9,8	—	—	—	—	36,5	1715	52,5	1805
10,4	—	—	—	—	31	1540	50	1625
11,0	—	—	—	—	25	1390	47	1470
11,6	—	—	—	—	15,5	1255	44	1335
11,9	—	—	—	—	0	1200	42,5	1270
12,2	—	—	—	—	—	—	40,5	1210
12,8	—	—	—	—	—	—	37	1100
13,4	—	—	—	—	—	—	33	1005
14,0	—	—	—	—	—	—	28,5	915
14,6	—	—	—	—	—	—	23	830
15,5	—	—	—	—	—	—	0	725

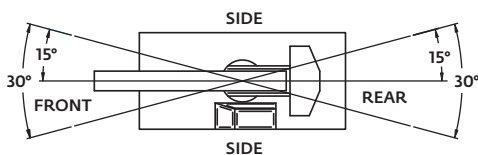

1) The rated loads are the maximum lift capacities as determined by operating radius, boom length and boom angle. The operating radius is the horizontal distance from a projection of the axis of rotation to the supporting surface, before loading, to the center of vertical hoist line or tackle with load applied.

2) The rated loads shown on outriggers do not exceed 85% of actual tipping. The rated loads shown on rubber do not exceed 75% of actual tipping. These ratings are based on freely suspended loads with the crane leveled, standing on a firm, uniform supporting surface. Practical working loads depend on supporting surface, operating radius and other factors affecting stability. Hazardous surroundings, climatic conditions, experience of personnel and proper training must all be taken into account by the operator.

3) The weights of all load handling devices such as hooks, hook blocks, slings, etc., except the hoist rope, shall be considered part of the load. See reduction chart.

4) Ratings on outriggers are for either outriggers fully extended and down or fully retracted and down. Ratings for outriggers fully retracted and down will apply for any intermediate outrigger setting.

5) Ratings on rubber depend on 12.00R20 tire capacity, condition of tires and proper inflation pressure (8,96 bar). Loads on rubber may be transported at a maximum speed of 4,0 km/h on a smooth, hard, level surface with boom retracted to the shortest length possible and centered over front. For 360° ratings on rubber, rear axle oscillation locks must be in place. Do not use jib with crane on rubber.

6) For operating radius not shown, use load rating of next larger radius.

7) The maximum deck load only is 9072 kg. Combined boom and deck loads are not permitted on rubber.

8) Do not induce any external side loads to boom or jib.

**NOTES:**  
SHADED AREAS ARE GOVERNED BY STRUCTURAL STRENGTH, DO NOT RELY ON TIPPING.

**OPERATION OF THIS EQUIPMENT IN EXCESS OF RATING CHARTS AND DISREGARD OF INSTRUCTIONS IS DANGEROUS AND VOIDS WARRANTY.**

# Metric 85% load chart

4,6 m FIXED JIB CAPACITIES ON EXTENDED OUTRIGGERS (kg)					
Main Boom Angle (deg)	Jib Offset Angle				
	0 deg		15 deg		30 deg
	To 13,0 m Main Boom	To 16,6 m Main Boom	To 13,0 m Main Boom	To 16,6 m Main Boom	Any Boom Length
80	–	–	–	–	–
75	4215	2945	3355	2560	1585
70	3875	2765	3150	1970	1270
65	3605	2765	2945	1720	1065
60	3355	2560	2425	1585	975
55	3150	1970	2060	1270	860
50	2945	1720	1835	1065	790
45	2425	1585	1565	975	760
40	2060	1270	1495	860	700
35	1835	1065	1425	790	–
30	1565	975	1360	760	–
25	1495	860	1270	700	–
20	1425	790	–	–	–
15	1360	760	–	–	–
10	1270	700	–	–	–
5	–	–	–	–	–
0	–	–	–	–	–

MAIN BOOM ON RUBBER		
Any Boom Length		
Radius (m)	Front Rating (kg)	360° Rating (kg)
2,0	6965	6735
2,4	6395	6145
3,0	5100	4895
3,7	4470	4025
4,3	3945	3365
4,6	3715	3080
4,9	3500	2880
5,5	3125	2670
6,1	2800	2300
6,7	2525	1980
7,3	2260	1705
7,9	2020	1470
8,2	1910	1365
8,5	1860	1275
9,1	1665	1220
9,8	1495	1170
10,4	1335	965
11,0	1195	855
11,6	1065	745
11,9	1005	695
12,2	980	640
12,8	955	590
13,4	865	530
14,0	780	465
14,6	700	405
15,5	590	330

4,6 m - 7,6 m TELE JIB CAPACITIES ON EXTENDED OUTRIGGERS (kg)										
Main Boom Angle (deg)	4,6 m Length					7,6 m Length				
	Jib Offset Angle					Jib Offset Angle				
	0 deg		15 deg		30 deg	0 deg		15 deg		30 deg
	To 13,0 m Main Boom	To 16,6 m Main Boom	To 13,0 m Main Boom	To 16,6 m Main Boom	Any Main Boom	To 13,0 m Main Boom	To 16,6 m Main Boom	To 13,0 m Main Boom	To 16,6 m Main Boom	Any Main Boom
80	3855	3875	2310	2160	1385	2640	2630	1680	1565	995
75	3170	3015	1995	1860	1195	2320	2200	1445	1345	855
70	2690	2530	1715	1605	1035	1960	1845	1240	1160	735
65	2310	2160	1480	1385	900	1680	1565	1065	995	640
60	1995	1860	1275	1195	790	1445	1345	915	855	555
55	1715	1605	1095	1035	705	1240	1160	785	735	490
50	1480	1385	945	900	645	1065	995	670	640	445
45	1275	1195	830	790	620	915	855	585	555	430
40	1095	1035	735	705	620	785	735	515	490	430
35	945	900	675	645	580	670	640	470	445	405
30	830	790	650	620	565	585	555	450	430	360
25	735	705	650	620	–	515	490	450	430	–
20	675	645	650	580	–	470	445	405	405	–
15	650	620	565	565	–	450	430	360	360	–
10	650	620	–	–	–	450	430	–	–	–
5	650	580	–	–	–	405	405	–	–	–
0	565	565	–	–	–	360	360	–	–	–

NOTES:  
JIB CAPACITY IS LIMITED BY BOTH STRUCTURAL CAPACITY CHART AND MAIN CAPACITY CHART.

SHADED AREAS ARE GOVERNED BY STRUCTURAL STRENGTH, DO NOT RELY ON TIPPING.

OPERATION OF THIS EQUIPMENT IN EXCESS OF RATING CHARTS AND DISREGARD OF INSTRUCTIONS IS DANGEROUS AND VOIDS WARRANTY.

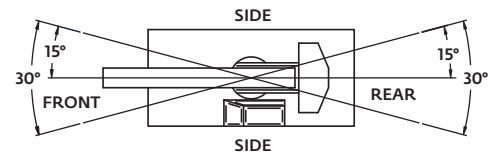

1) The rated loads are the maximum lift capacities as determined by operating radius, boom length and boom angle. The operating radius is the horizontal distance from a projection of the axis of rotation to the supporting surface, before loading, to the center of vertical hoist line or tackle with load applied.

2) The rated loads shown on outriggers do not exceed 85% of actual tipping. The rated loads shown on rubber do not exceed 75% of actual tipping. These ratings are based on freely suspended loads with the crane leveled, standing on a firm, uniform supporting surface. Practical working loads depend on supporting surface, operating radius and other factors affecting stability. Hazardous surroundings, climatic conditions, experience of personnel and proper training must all be taken into account by the operator.

3) The weights of all load handling devices such as hooks, hook blocks, slings, etc., except the hoist rope, shall be considered part of the load. See reduction chart.

4) Ratings on outriggers are for either outriggers fully extended and down or fully retracted and down. Ratings for outriggers fully retracted and down will apply for any intermediate outrigger setting.

5) Ratings on rubber depend on 12.00R20 tire capacity, condition of tires and proper inflation pressure (8,96 bar). Loads on rubber may be transported at a maximum speed of 4,0 km/h on a smooth, hard, level surface with boom retracted to the shortest length possible and centered over front. For 360° ratings on rubber, rear axle oscillation locks must be in place. Do not use jib with crane on rubber.

6) For operating radius not shown, use load rating of next larger radius.

7) The maximum deck load only is 9072 kg. Combined boom and deck loads are not permitted on rubber.

8) Do not induce any external side loads to boom or jib.

# Tabla de carga de 85% - métrico

CAPACIDADES DE CARGA DE LA PLUMA PRINCIPAL SOBRE ESTABILIZADORES Extendidos y bajados 360° ó retraídos y bajados, delanteros/traseros								
Radio (m)	PLUMA DE 5,6 m		PLUMA DE 9,3 m		PLUMA DE 13,0 m		PLUMA DE 16,6 m	
	Ángulo de pluma (grados)	Carga nominal (kg)	Ángulo de pluma (grados)	Carga nominal (kg)	Ángulo de pluma (grados)	Carga nominal (kg)	Ángulo de pluma (grados)	Carga nominal (kg)
2,0	63	18 000	74,5	10 875	—	—	—	—
2,4	58	15 350	71,5	10 875	78	10 725	—	—
3,0	50	13 650	67,5	10 875	75	9775	76,5	7620
3,7	38,5	12 200	62,5	10 875	71,5	9000	76,5	6960
4,3	24,5	10 375	58,5	10 875	69	8185	74,5	6395
4,6	0	8570	56	10 200	67,5	7820	73,5	6120
4,9	—	—	53,5	9525	66	7505	72,5	5895
5,5	—	—	49	8365	63	6915	70	5485
6,1	—	—	43,5	7390	60	6460	68	5100
6,7	—	—	37	6360	56,5	6030	65,5	4785
7,3	—	—	29,5	5560	53	5555	63	4505
7,9	—	—	19,5	4905	49,5	4905	61	4255
8,2	—	—	0	4610	47,5	4630	59,5	4135
8,5	—	—	—	—	46	4380	58,5	4025
9,1	—	—	—	—	41,5	3940	56	3820
9,8	—	—	—	—	36,5	3510	52,5	3625
10,4	—	—	—	—	31	3200	50	3300
11,0	—	—	—	—	25	2930	47	3020
11,6	—	—	—	—	15,5	2690	44	2780
11,9	—	—	—	—	0	2590	42,5	2670
12,2	—	—	—	—	—	—	40,5	2565
12,8	—	—	—	—	—	—	37	2370
13,4	—	—	—	—	—	—	33	2200
14,0	—	—	—	—	—	—	28,5	2045
14,6	—	—	—	—	—	—	23	1905
15,5	—	—	—	—	—	—	0	1715

CAPACIDADES DE CARGA DE LA PLUMA PRINCIPAL SOBRE ESTABILIZADORES Retraídos y bajados 360°								
Radio (m)	PLUMA DE 5,6 m		PLUMA DE 9,3 m		PLUMA DE 13,0 m		PLUMA DE 16,6 m	
	Ángulo de pluma (grados)	Carga nominal (kg)	Ángulo de pluma (grados)	Carga nominal (kg)	Ángulo de pluma (grados)	Carga nominal (kg)	Ángulo de pluma (grados)	Carga nominal (kg)
2,0	63	18 000	74,5	10 875	—	—	—	—
2,4	58	15 350	71,5	10 875	78	10 725	—	—
3,0	50	11 550	67,5	10 550	75	9695	79	7620
3,7	38,5	7955	62,5	7955	71,5	7430	76,5	6960
4,3	24,5	6150	58,5	6455	69	6145	74,5	5810
4,6	0	5550	56	5805	67,5	5635	73,5	5350
4,9	—	—	53,5	5255	66	5170	72,5	4950
5,5	—	—	49	4380	63	4330	70	4285
6,1	—	—	43,5	3715	60	3695	68	3755
6,7	—	—	37	3195	56,5	3200	65,5	3310
7,3	—	—	29,5	2780	53	2795	63	2900
7,9	—	—	19,5	2425	49,5	2460	61	2565
8,2	—	—	0	2270	47,5	2315	59,5	2420
8,5	—	—	—	—	46	2185	58,5	2285
9,1	—	—	—	—	41,5	1950	56	2045
9,8	—	—	—	—	36,5	1715	52,5	1805
10,4	—	—	—	—	31	1540	50	1625
11,0	—	—	—	—	25	1390	47	1470
11,6	—	—	—	—	15,5	1255	44	1335
11,9	—	—	—	—	0	1200	42,5	1270
12,2	—	—	—	—	—	—	40,5	1210
12,8	—	—	—	—	—	—	37	1100
13,4	—	—	—	—	—	—	33	1005
14,0	—	—	—	—	—	—	28,5	915
14,6	—	—	—	—	—	—	23	830
15,5	—	—	—	—	—	—	0	725

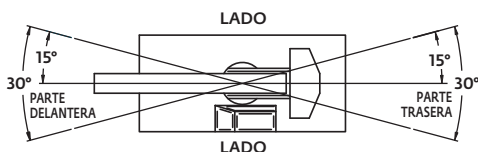

1) Las cargas nominales son las capacidades máximas de elevación según lo determinado por el radio de trabajo, el largo y el ángulo de la pluma. El radio de trabajo es la distancia horizontal de una proyección del eje de rotación a la superficie de apoyo, antes de cargar material, hasta el centro del cable de elevación vertical o un polipasto con carga aplicada.

2) Las cargas nominales indicadas sobre estabilizadores no exceden el 85% de la carga de vuelco real. Las cargas nominales indicadas sobre neumáticos no exceden el 75% de la carga de vuelco real. Estas capacidades están basadas en cargas libremente suspendidas con la grúa nivelada sobre una superficie de apoyo firme y uniforme. Las cargas de trabajo prácticas dependen de la superficie de apoyo, radio de trabajo y otros factores que afecten la estabilidad. El operador debe tomar en cuenta el entorno peligroso, las condiciones climáticas, la experiencia del personal y la capacitación adecuada.

3) Los pesos de todos los dispositivos de manejo de cargas tales como los ganchos, aparejos de gancho, eslingas, etc., excepto el cable de elevación, deben ser considerados como parte de la carga. Vea la tabla de reducción.

4) Las capacidades nominales sobre estabilizadores son para estabilizadores completamente extendidos y bajados o completamente retraídos y bajados. Las capacidades nominales para estabilizadores completamente retraídos y bajados se aplican para toda posición de estabilizador intermedia.

5) Las capacidades nominales sobre neumáticos dependen de la capacidad de los neumáticos 12.00R20, la condición de los mismos y presión de inflado correcta (8,96 bar). Las cargas sobre neumáticos pueden transportarse a una velocidad máxima de 4,0 km/h sobre una superficie nivelada, dura y uniforme con la pluma retraída al largo más corto posible y centrada sobre la parte delantera. Para capacidades de 360° sobre neumáticos, los bloques de oscilación del eje trasero deben estar colocados en su lugar. No use plumín con una grúa sobre neumáticos.

6) Para un radio de trabajo no indicado, use la carga nominal del próximo radio mayor.

7) La carga máxima de plataforma solamente es 9072 kg. No se permiten cargas de pluma y plataforma combinadas sobre neumáticos.

8) No aplique ninguna carga lateral externa a la pluma o plumín.

**NOTAS:**  
LAS ZONAS SOMBREADAS SON REGULADAS POR LA RESISTENCIA ESTRUCTURAL; NO CONFÍE EN LA INCLINACIÓN DE LA GRÚA.

EL MANEJO DE ESTE EQUIPO EXCEDIENDO LAS TABLAS DE CAPACIDADES Y EL HACER CASO OMISO DE LAS INSTRUCCIONES ES PELIGROSO Y ANULA LA GARANTÍA.

# Tabla de carga de 85% - métrico

CAPACIDAD DE PLUMÍN FIJO DE 4,6 m SOBRE ESTABILIZADORES EXTENDIDOS (kg)					
Áng. pluma principal (grados)	Áng. de descentramiento de plumín				
	0 grados		15 grados		30 grados
	A pluma principal de 13,0 m	A pluma principal de 16,6 m	A pluma principal de 13,0 m	A pluma principal de 16,6 m	Cualquier largo de pluma
80	—	—	—	—	—
75	4215	2945	3355	2560	1585
70	3875	2765	3150	1970	1270
65	3605	2765	2945	1720	1065
60	3355	2560	2425	1585	975
55	3150	1970	2060	1270	860
50	2945	1720	1835	1065	790
45	2425	1585	1565	975	760
40	2060	1270	1495	860	700
35	1835	1065	1425	790	—
30	1565	975	1360	760	—
25	1495	860	1270	700	—
20	1425	790	—	—	—
15	1360	760	—	—	—
10	1270	700	—	—	—
5	—	—	—	—	—
0	—	—	—	—	—

PLUMA PRINCIPAL SOBRE NEUMÁTICOS		
Cualquier largo de pluma		
Radio (m)	Capacidad delantera (kg)	Capacidad 360° (kg)
2,0	6965	6735
2,4	6395	6145
3,0	5100	4895
3,7	4470	4025
4,3	3945	3365
4,6	3715	3080
4,9	3500	2880
5,5	3125	2670
6,1	2800	2300
6,7	2525	1980
7,3	2260	1705
7,9	2020	1470
8,2	1910	1365
8,5	1860	1275
9,1	1665	1220
9,8	1495	1170
10,4	1335	965
11,0	1195	855
11,6	1065	745
11,9	1005	695
12,2	980	640
12,8	955	590
13,4	865	530
14,0	780	465
14,6	700	405
15,5	590	330

CAPACIDAD DE PLUMÍN TELESCÓPICO DE 4,6 m - 7,6 m SOBRE ESTABILIZADORES EXTENDIDOS (kg)										
Áng. pluma principal (grados)	Largo de 4,6 m					Largo de 7,6 m				
	Áng. de descentramiento de plumín									
	0 grados		15 grados		30 grados	0 grados		15 grados		30 grados
	A pluma principal de 13,0 m	A pluma principal de 16,6 m	A pluma principal de 13,0 m	A pluma principal de 16,6 m	Cualquier pluma principal	A pluma principal de 13,0 m	A pluma principal de 16,6 m	A pluma principal de 13,0 m	A pluma principal de 16,6 m	Cualquier pluma principal
80	3855	3875	2310	2160	1385	2640	2630	1680	1565	995
75	3170	3015	1995	1860	1195	2320	2200	1445	1345	855
70	2690	2530	1715	1605	1035	1960	1845	1240	1160	735
65	2310	2160	1480	1385	900	1680	1565	1065	995	640
60	1995	1860	1275	1195	790	1445	1345	915	855	555
55	1715	1605	1095	1035	705	1240	1160	785	735	490
50	1480	1385	945	900	645	1065	995	670	640	445
45	1275	1195	830	790	620	915	855	585	555	430
40	1095	1035	735	705	620	785	735	515	490	430
35	945	900	675	645	580	670	640	470	445	405
30	830	790	650	620	565	585	555	450	430	360
25	735	705	650	620	—	515	490	450	430	—
20	675	645	650	580	—	470	445	405	405	—
15	650	620	565	565	—	450	430	360	360	—
10	650	620	—	—	—	450	430	—	—	—
5	650	580	—	—	—	405	405	—	—	—
0	565	565	—	—	—	360	360	—	—	—

NOTAS:  
LA CAPACIDAD DEL PLUMÍN ESTÁ LIMITADA POR LA TABLA DE CAPACIDADES ESTRUCTURALES Y LA TABLA DE CAPACIDAD PRINCIPAL.

LAS ZONAS SOMBREADAS SON REGULADAS POR LA RESISTENCIA ESTRUCTURAL; NO CONFÍE EN LA INCLINACIÓN DE LA GRÚA.

EL MANEJO DE ESTE EQUIPO EXCEDIENDO LAS TABLAS DE CAPACIDADES Y EL HACER CASO OMISO DE LAS INSTRUCCIONES ES PELIGROSO Y ANULA LA GARANTÍA.

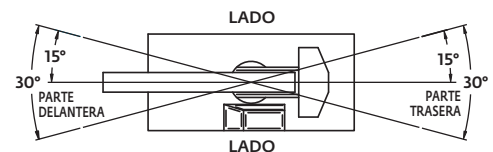

1) Las cargas nominales son las capacidades máximas de elevación según lo determinado por el radio de trabajo, el largo y el ángulo de la pluma. El radio de trabajo es la distancia horizontal de una proyección del eje de rotación a la superficie de apoyo, antes de cargar material, hasta el centro del cable de elevación vertical o un polipasto con carga aplicada.

2) Las cargas nominales indicadas sobre estabilizadores no exceden el 85% de la carga de vuelco real. Las cargas nominales indicadas sobre neumáticos no exceden el 75% de la carga de vuelco real. Estas capacidades están basadas en cargas libremente suspendidas con la grúa nivelada sobre una superficie de apoyo firme y uniforme. Las cargas de trabajo prácticas dependen de la superficie de apoyo, radio de trabajo y otros factores que afecten la estabilidad. El operador debe tomar en cuenta el entorno peligroso, las condiciones climáticas, la experiencia del personal y la capacitación adecuada.

3) Los pesos de todos los dispositivos de manejo de cargas tales como los ganchos, aparejos de gancho, eslingas, etc., excepto el cable de elevación, deben ser considerados como parte de la carga. Vea la tabla de reducción.

4) Las capacidades nominales sobre estabilizadores son para estabilizadores completamente extendidos y bajados

o completamente retraídos y bajados. Las capacidades nominales para estabilizadores completamente retraídos y bajados se aplican para toda posición de estabilizador intermedia.

5) Las capacidades nominales sobre neumáticos dependen de la capacidad de los neumáticos I2.00R20, la condición de los mismos y presión de inflado correcta (8,96 bar). Las cargas sobre neumáticos pueden transportarse a una velocidad máxima de 4,0 km/h sobre una superficie nivelada, dura y uniforme con la pluma retraída al largo más corto posible y centrada sobre la parte delantera. Para capacidades de 360° sobre neumáticos, los bloqueos de oscilación del eje trasero deben estar colocados en su lugar. No use plumín con una grúa sobre neumáticos.

6) Para un radio de trabajo no indicado, use la carga nominal del próximo radio mayor.

7) La carga máxima de plataforma solamente es 9072 kg. No se permiten cargas de pluma y plataforma combinadas sobre neumáticos.

8) No aplique ninguna carga lateral externa a la pluma o plumín.



# Tabela de carga métrica de 85%

## CAPACIDADES DE CARGA DA LANÇA PRINCIPAL SOBRE OS ESTABILIZADORES Estendidos e abaixados 360° ou retraídos e abaixados dianteiro/traseiro

Raio (m)	LANÇA de 5,6 m		LANÇA de 9,3 m		LANÇA de 13,0 m		LANÇA de 16,6 m	
	Ângulo da lança (graus)	Carga nominal (kg)	Ângulo da lança (graus)	Carga nominal (kg)	Ângulo da lança (graus)	Carga nominal (kg)	Ângulo da lança (graus)	Carga nominal (kg)
2,0	63	18 000	74,5	10 875	—	—	—	—
2,4	58	15 350	71,5	10 875	78	10 725	—	—
3,0	50	13 650	67,5	10 875	75	9775	—	7620
3,7	38,5	12 200	62,5	10 875	71,5	9000	76,5	6960
4,3	24,5	10 375	58,5	10 875	69	8185	74,5	6395
4,6	0	8570	56	10 200	67,5	7820	73,5	6120
4,9	—	—	53,5	9525	66	7505	72,5	5895
5,5	—	—	49	8365	63	6915	70	5485
6,1	—	—	43,5	7390	60	6460	68	5100
6,7	—	—	37	6360	56,5	6030	65,5	4785
7,3	—	—	29,5	5560	53	5555	63	4505
7,9	—	—	19,5	4905	49,5	4905	61	4255
8,2	—	—	0	4610	47,5	4630	59,5	4135
8,5	—	—	—	—	46	4380	58,5	4025
9,1	—	—	—	—	41,5	3940	56	3820
9,8	—	—	—	—	36,5	3510	52,5	3625
10,4	—	—	—	—	31	3200	50	3300
11,0	—	—	—	—	25	2930	47	3020
11,6	—	—	—	—	15,5	2690	44	2780
11,9	—	—	—	—	0	2590	42,5	2670
12,2	—	—	—	—	—	—	40,5	2565
12,8	—	—	—	—	—	—	37	2370
13,4	—	—	—	—	—	—	33	2200
14,0	—	—	—	—	—	—	28,5	2045
14,6	—	—	—	—	—	—	23	1905
15,5	—	—	—	—	—	—	0	1715

## CAPACIDADES DE CARGA DA LANÇA PRINCIPAL SOBRE OS ESTABILIZADORES Retraídos e abaixados 360°

Raio (m)	LANÇA de 5,6 m		LANÇA de 9,3 m		LANÇA de 13,0 m		LANÇA de 16,6 m	
	Ângulo da lança (graus)	Carga nominal (kg)	Ângulo da lança (graus)	Carga nominal (kg)	Ângulo da lança (graus)	Carga nominal (kg)	Ângulo da lança (graus)	Carga nominal (kg)
2,0	63	18 000	74,5	10 875	—	—	—	—
2,4	58	15 350	71,5	10 875	78	10 725	—	—
3,0	50	11 550	67,5	10 550	75	9695	79	7620
3,7	38,5	7955	62,5	7955	71,5	7430	76,5	6960
4,3	24,5	6150	58,5	6455	69	6145	74,5	5810
4,6	0	5550	56	5805	67,5	5635	73,5	5350
4,9	—	—	53,5	5255	66	5170	72,5	4950
5,5	—	—	49	4380	63	4330	70	4285
6,1	—	—	43,5	3715	60	3695	68	3755
6,7	—	—	37	3195	56,5	3200	65,5	3310
7,3	—	—	29,5	2780	53	2795	63	2900
7,9	—	—	19,5	2425	49,5	2460	61	2565
8,2	—	—	0	2270	47,5	2315	59,5	2420
8,5	—	—	—	—	46	2185	58,5	2285
9,1	—	—	—	—	41,5	1950	56	2045
9,8	—	—	—	—	36,5	1715	52,5	1805
10,4	—	—	—	—	31	1540	50	1625
11,0	—	—	—	—	25	1390	47	1470
11,6	—	—	—	—	15,5	1255	44	1335
11,9	—	—	—	—	0	1200	42,5	1270
12,2	—	—	—	—	—	—	40,5	1210
12,8	—	—	—	—	—	—	37	1100
13,4	—	—	—	—	—	—	33	1005
14,0	—	—	—	—	—	—	28,5	915
14,6	—	—	—	—	—	—	23	830
15,5	—	—	—	—	—	—	0	725

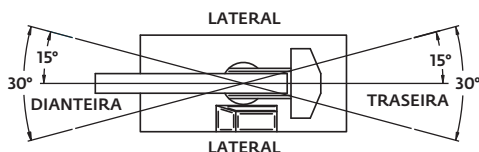

1) As cargas nominais são as capacidades máximas de elevação conforme determinado pelo raio de operação, comprimento da lança e ângulo da lança. O raio de operação é a distância horizontal a partir da projeção do eixo de rotação até a superfície de suporte, antes da carga, até o centro da linha de elevação vertical ou equipamento de elevação de carga com a carga aplicada.

2) As cargas nominais mostradas nos estabilizadores não ultrapassam 85% do tombamento real. As cargas nominais mostradas nos pneus não ultrapassam 75% do tombamento real. Estas capacidades são baseadas em cargas suspensas livremente com o guindaste nivelado, apoiado sobre uma superfície de apoio uniforme e firme. As cargas de trabalho na prática dependem da superfície de apoio, do raio de operação e de outros fatores que afetem a estabilidade. O operador deve levar em conta ambientes perigosos, condições climáticas, experiência do pessoal e treinamento adequado.

3) Os pesos de todos os dispositivos de manuseio de carga, tais como ganchos, moitões, lingas etc., exceto o cabo de aço devem ser considerados parte da carga. Consulte a tabela de redução.

4) As capacidades sobre os estabilizadores são tanto para estabilizadores totalmente estendidos e para baixo quanto para totalmente retraídos e para baixo. As capacidades para os estabilizadores totalmente retraídos e para baixo se aplicam a qualquer configuração de estabilizador intermediária.

5) As capacidades sobre os pneus dependem da capacidade do pneu 12.00R20, da condição dos pneus e da pressão de calibração adequada (8,96 bar). As cargas sobre os pneus podem ser transportadas em uma velocidade máxima de 4,0 km/h em uma superfície lisa, dura, nivelada com lança retraída para o comprimento mais curto possível e centralizada sobre a dianteira. Para as capacidades de 360° sobre pneus, as travas de oscilação do eixo traseiro devem estar no lugar. Não utilize o jib com o guindaste sobre os pneus.

6) Para um raio de operação não mostrado, use a carga nominal do próximo maior raio.

7) A carga máxima do tabuleiro somente é 9072 kg. As cargas da lança e do tabuleiro combinadas não são permitidas sobre os pneus.

8) Não induza cargas laterais externas na lança ou no jib.

**NOTAS:**  
AS ÁREAS ACINZENTADAS SÃO REGIDAS PELA RESISTÊNCIA ESTRUTURAL, NÃO DEPENDEM DO TOMBAMENTO

A OPERAÇÃO DESTA EQUIPAMENTO ALÉM DAS TABELAS DE CAPACIDADE E A NÃO OBSERVÂNCIA DAS INSTRUÇÕES É PERIGOSA E CANCELA A GARANTIA.

# Tabela de carga métrica de 85%

CAPACIDADES DO JIB FIXO DE 4,6 m SOBRE ESTABILIZADORES ESTENDIDOS (kg)					
Ângulo da lança principal (graus)	Ângulo de deslocamento do jib				
	0 grau		15 graus		30 graus
	Até a lança principal de 13,0 m	Até a lança principal de 16,6 m	Até a lança principal de 13,0 m	Até a lança principal de 16,6 m	Qualquer comprimento da lança
80	—	—	—	—	—
75	4215	2945	3355	2560	1585
70	3875	2765	3150	1970	1270
65	3605	2765	2945	1720	1065
60	3355	2560	2425	1585	975
55	3150	1970	2060	1270	860
50	2945	1720	1835	1065	790
45	2425	1585	1565	975	760
40	2060	1270	1495	860	700
35	1835	1065	1425	790	—
30	1565	975	1360	760	—
25	1495	860	1270	700	—
20	1425	790	—	—	—
15	1360	760	—	—	—
10	1270	700	—	—	—
5	—	—	—	—	—
0	—	—	—	—	—

LANÇA PRINCIPAL SOBRE PNEUS		
Qualquer comprimento da lança		
Raio (m)	Capacidade dianteira (kg)	Capacidade 360° (kg)
2,0	6965	6735
2,4	6395	6145
3,0	5100	4895
3,7	4470	4025
4,3	3945	3365
4,6	3715	3080
4,9	3500	2880
5,5	3125	2670
6,1	2800	2300
6,7	2525	1980
7,3	2260	1705
7,9	2020	1470
8,2	1910	1365
8,5	1860	1275
9,1	1665	1220
9,8	1495	1170
10,4	1335	965
11,0	1195	855
11,6	1065	745
11,9	1005	695
12,2	980	640
12,8	955	590
13,4	865	530
14,0	780	465
14,6	700	405
15,5	590	330

CAPACIDADES DO JIB TELESCÓPICO DE 4,6 m A 7,6 m SOBRE ESTABILIZADORES ESTENDIDOS (kg)										
Ângulo da lança principal (graus)	Comprimento de 4,6 m					Comprimento de 7,6 m				
	Ângulo de deslocamento do jib					Ângulo de deslocamento do jib				
	0 grau		15 graus		30 graus	0 grau		15 graus		30 graus
	Até a lança principal de 13,0 m	Até a lança principal de 16,6 m	Até a lança principal de 13,0 m	Até a lança principal de 16,6 m	Qualquer lança principal	Até a lança principal de 13,0 m	Até a lança principal de 16,6 m	Até a lança principal de 13,0 m	Até a lança principal de 16,6 m	Qualquer lança principal
80	3855	3875	2310	2160	1385	2640	2630	1680	1565	995
75	3170	3015	1995	1860	1195	2320	2200	1445	1345	855
70	2690	2530	1715	1605	1035	1960	1845	1240	1160	735
65	2310	2160	1480	1385	900	1680	1565	1065	995	640
60	1995	1860	1275	1195	790	1445	1345	915	855	555
55	1715	1605	1095	1035	705	1240	1160	785	735	490
50	1480	1385	945	900	645	1065	995	670	640	445
45	1275	1195	830	790	620	915	855	585	555	430
40	1095	1035	735	705	620	785	735	515	490	430
35	945	900	675	645	580	670	640	470	445	405
30	830	790	650	620	565	585	555	450	430	360
25	735	705	650	620	—	515	490	450	430	—
20	675	645	650	580	—	470	445	405	405	—
15	650	620	565	565	—	450	430	360	360	—
10	650	620	—	—	—	450	430	—	—	—
5	650	580	—	—	—	405	405	—	—	—
0	565	565	—	—	—	360	360	—	—	—

NOTAS:  
A CAPACIDADE DO JIB É LIMITADA PELA TABELA DE CAPACIDADE ESTRUTURAL E PELA TABELA DE CAPACIDADE PRINCIPAL.

AS ÁREAS ACINZENTADAS SÃO REGIDAS PELA RESISTÊNCIA ESTRUTURAL, NÃO DEPENDEM DO TOMBAMENTO

A OPERAÇÃO DESTES EQUIPAMENTOS ALÉM DAS TABELAS DE CAPACIDADE E A NÃO OBSERVÂNCIA DAS INSTRUÇÕES É PERIGOSA E CANCELA A GARANTIA.

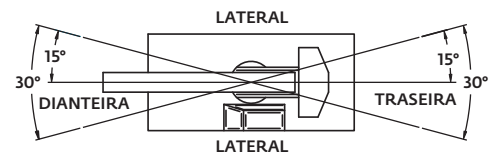

1) As cargas nominais são as capacidades máximas de elevação conforme determinado pelo raio de operação, comprimento da lança e ângulo da lança. O raio de operação é a distância horizontal a partir da projeção do eixo de rotação até a superfície de suporte, antes da carga, até o centro da linha de elevação vertical ou equipamento de elevação de carga com a carga aplicada.

2) As cargas nominais mostradas nos estabilizadores não ultrapassam 85% do tombamento real. As cargas nominais mostradas nos pneus não ultrapassam 75% do tombamento real. Estas capacidades são baseadas em cargas suspensas livremente com o guindaste nivelado, apoiado sobre uma superfície de apoio uniforme e firme. As cargas de trabalho na prática dependem da superfície de apoio, do raio de operação e de outros fatores que afetem a estabilidade. O operador deve levar em conta ambientes perigosos, condições climáticas, experiência do pessoal e treinamento adequado.

3) Os pesos de todos os dispositivos de manuseio de carga, tais como ganchos, moitões, lingas etc., exceto o cabo de aço devem ser considerados parte da carga. Consulte a tabela de redução.

4) As capacidades sobre os estabilizadores são tanto para estabilizadores totalmente estendidos e para baixo quanto para totalmente retraídos e para baixo. As capacidades para os estabilizadores totalmente retraídos e para baixo se aplicam a qualquer configuração de estabilizador intermediária.

5) As capacidades sobre os pneus dependem da capacidade do pneu 12.00R20, da condição dos pneus e da pressão de calibração adequada (8,96 bar). As cargas sobre os pneus podem ser transportadas em uma velocidade máxima de 4,0 km/h em uma superfície lisa, dura, nivelada com lança retraída para o comprimento mais curto possível e centralizada sobre a dianteira. Para as capacidades de 360° sobre pneus, as travas de oscilação do eixo traseiro devem estar no lugar. Não utilize o jib com o guindaste sobre os pneus.

6) Para um raio de operação não mostrado, use a carga nominal do próximo maior raio.

7) A carga máxima do tabuleiro somente é 9072 kg. As cargas da lança e do tabuleiro combinadas não são permitidas sobre os pneus.

8) Não induza cargas laterais externas na lança ou no jib.

# DIN/ISO range diagram • Diagrama de alcance DIN/ISO • Diagrama de distância DIN/ISO

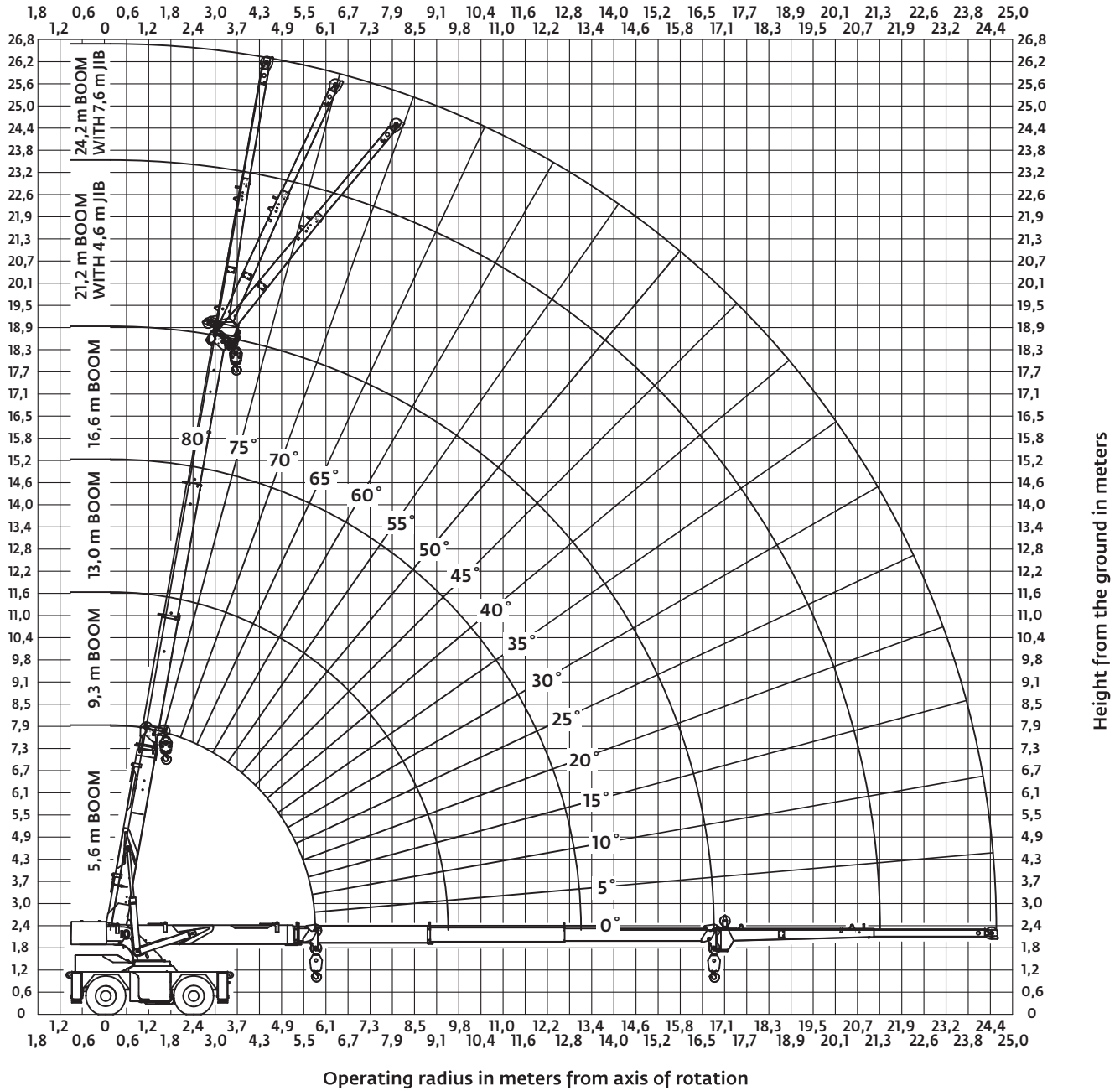

Operating radius in meters from axis of rotation

English	Español	Português do Brasil
BOOM	PLUMA	LANÇA
Height from the ground in meters	Altura desde el suelo en metros	Altura em relação ao solo em metros
Operating radius in meters from axis of rotation	Radio de trabajo en metros desde el eje de rotación	Raio de operação em metros a partir do eixo de rotação
WITH	CON	COM

THIS CHART IS ONLY A GUIDE AND SHOULD NOT BE USED TO OPERATE THE CRANE.  
 The individual crane's load chart, operating instructions and other instructional plates must be read and understood prior to operating the crane.  
 ESTA TABLA ES UNA GUÍA SOLAMENTE Y NO DEBE USARSE PARA MANEJAR LA GRÚA.  
 La tabla de carga, instrucciones de funcionamiento y otras chapas de instrucciones de la grúa individual se deben leer y entender antes de manejar la grúa.  
 ESTA TABELA É APENAS UM GUIA E NÃO DEVE SER USADA PARA OPERAR O GUINDASTE.  
 A tabela de carga individual do guindaste, as instruções de operação e outras placas de instruções devem ser lidas e entendidas antes de operar o guindaste.

# DIN/ISO load chart

## MAIN BOOM LOAD RATINGS ON OUTRIGGERS Extended and Down 360° or Retracted and Down Front/Rear

Radius (m)	5,6 m BOOM		9,3 m BOOM		13,0 m BOOM		16,6 m BOOM	
	Boom Angle (deg)	Rated Load (kg)	Boom Angle (deg)	Rated Load (kg)	Boom Angle (deg)	Rated Load (kg)	Boom Angle (deg)	Rated Load (kg)
2,0	63	18 000	74,5	10 875	-	-	-	-
2,4	58	15 350	71,5	10 875	78	10 725	-	-
3,0	50	13 650	67,5	10 875	75	9775	-	7620
3,7	38,5	12 200	62,5	10 875	71,5	9000	76,5	6960
4,3	24,5	10 375	58,5	10 425	69	8185	74,5	6395
4,6	0	8570	56	9770	67,5	7820	73,5	6120
4,9	-	-	53,5	8975	66	7505	72,5	5895
5,5	-	-	49	7890	63	6915	70	5485
6,1	-	-	43,5	6880	60	6460	68	5100
6,7	-	-	37	5910	56,5	5920	65,5	4785
7,3	-	-	29,5	5145	53	5155	63	4505
7,9	-	-	19,5	4525	49,5	4545	61	4255
8,2	-	-	0	4250	47,5	4285	59,5	4135
8,5	-	-	-	-	46	4045	58,5	4025
9,1	-	-	-	-	41,5	3635	56	3710
9,8	-	-	-	-	36,5	3230	52,5	3305
10,4	-	-	-	-	31	2930	50	3005
11,0	-	-	-	-	25	2675	47	2750
11,6	-	-	-	-	15,5	2450	44	2525
11,9	-	-	-	-	0	2355	42,5	2430
12,2	-	-	-	-	-	-	40,5	2330
12,8	-	-	-	-	-	-	37	2150
13,4	-	-	-	-	-	-	33	1990
14,0	-	-	-	-	-	-	28,5	1845
14,6	-	-	-	-	-	-	23	1710
15,5	-	-	-	-	-	-	0	1535

## MAIN BOOM LOAD RATINGS ON OUTRIGGERS Retracted and Down 360°

Radius (m)	5,6 m BOOM		9,3 m BOOM		13,0 m BOOM		16,6 m BOOM	
	Boom Angle (deg)	Rated Load (kg)	Boom Angle (deg)	Rated Load (kg)	Boom Angle (deg)	Rated Load (kg)	Boom Angle (deg)	Rated Load (kg)
2,0	63	18 000	74,5	10 875	-	-	-	-
2,4	58	14 825	71,5	10 875	78	10 725	-	-
3,0	50	10 725	67,5	9535	75	8570	79	7620
3,7	38,5	7955	62,5	7320	71,5	6705	76,5	6185
4,3	24,5	6150	58,5	6050	69	5610	74,5	5225
4,6	0	5550	56	5595	67,5	5215	73,5	4870
4,9	-	-	53,5	5110	66	4790	72,5	4490
5,5	-	-	49	4380	63	4155	70	3915
6,1	-	-	43,5	3715	60	3645	68	3455
6,7	-	-	37	3195	56,5	3200	65,5	3070
7,3	-	-	29,5	2780	53	2795	63	2750
7,9	-	-	19,5	2425	49,5	2460	61	2480
8,2	-	-	0	2270	47,5	2315	59,5	2355
8,5	-	-	-	-	46	2185	58,5	2240
9,1	-	-	-	-	41,5	1950	56	2035
9,8	-	-	-	-	36,5	1715	52,5	1805
10,4	-	-	-	-	31	1540	50	1625
11,0	-	-	-	-	25	1390	47	1470
11,6	-	-	-	-	15,5	1255	44	1335
11,9	-	-	-	-	0	1200	42,5	1270
12,2	-	-	-	-	-	-	40,5	1210
12,8	-	-	-	-	-	-	37	1100
13,4	-	-	-	-	-	-	33	1005
14,0	-	-	-	-	-	-	28,5	915
14,6	-	-	-	-	-	-	23	830
15,5	-	-	-	-	-	-	0	725

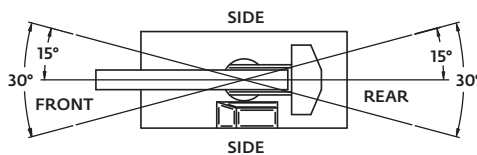

1) The rated loads are the maximum lift capacities as determined by operating radius, boom length and boom angle. The operating radius is the horizontal distance from a projection of the axis of rotation to the supporting surface, before loading, to the center of vertical hoist line or tackle with load applied.

2) The rated loads shown on outriggers do not exceed 80% of actual tipping. The rated loads shown on rubber do not exceed 75% of actual tipping. These ratings are based on freely suspended loads with the crane leveled, standing on a firm, uniform supporting surface. Practical working loads depend on supporting surface, operating radius and other factors affecting stability. Hazardous surroundings, climatic conditions, experience of personnel and proper training must all be taken into account by the operator.

3) The weights of all load handling devices such as hooks, hook blocks, slings, etc., except the hoist rope, shall be considered part of the load. See reduction chart.

4) Ratings on outriggers are for either outriggers fully extended and down or fully retracted and down. Ratings for outriggers fully retracted and down will apply for any intermediate outrigger setting.

5) Ratings on rubber depend on 12.00R20 tire capacity, condition of tires and proper inflation pressure (8,96 bar). Loads on rubber may be transported at a maximum speed of 4,0 km/h on a smooth, hard, level surface with boom retracted to the shortest length possible and centered over front. For 360° ratings on rubber, rear axle oscillation locks must be in place. Do not use jib with crane on rubber.

6) For operating radius not shown, use load rating of next larger radius.

7) The maximum deck load only is 9072 kg. Combined boom and deck loads are not permitted on rubber.

8) Do not induce any external side loads to boom or jib.

**NOTES:**  
SHADED AREAS ARE GOVERNED BY STRUCTURAL STRENGTH, DO NOT RELY ON TIPPING.

**OPERATION OF THIS EQUIPMENT IN EXCESS OF RATING CHARTS AND DISREGARD OF INSTRUCTIONS IS DANGEROUS AND VOIDS WARRANTY.**

# DIN/ISO load chart

4,6mFIXED JIB CAPACITIES ON EXTENDED OUTRIGGERS (kg)					
Main Boom Angle (deg)	Jib Offset Angle				
	0 deg		15 deg		30 deg
	To 13,0 m Main Boom	To 16,6 m Main Boom	To 13,0 m Main Boom	To 16,6 m Main Boom	Any Boom Length
80	—	—	—	—	—
75	4215	2945	3355	2560	1585
70	3875	2765	3150	1970	1270
65	3605	2765	2945	1720	1065
60	3355	2560	2425	1585	975
55	3150	1970	2060	1270	860
50	2900	1720	1835	1065	790
45	2425	1585	1565	975	760
40	2060	1270	1495	860	700
35	1835	1065	1425	790	—
30	1565	975	1360	760	—
25	1465	860	1270	700	—
20	1425	790	—	—	—
15	1360	760	—	—	—
10	1270	700	—	—	—
5	—	—	—	—	—
0	—	—	—	—	—

MAIN BOOM ON RUBBER		
Any Boom Length		
Radius (m)	Front Rating (kg)	360° Rating (kg)
2,0	6965	6735
2,4	6395	6145
3,0	5100	4895
3,7	4470	4025
4,3	3945	3365
4,6	3715	3080
4,9	3500	2880
5,5	3125	2670
6,1	2800	2300
6,7	2525	1980
7,3	2195	1705
7,9	1910	1470
8,2	1785	1365
8,5	1725	1275
9,1	1605	1220
9,8	1405	1170
10,4	1260	965
11,0	1130	855
11,6	1015	745
11,9	965	695
12,2	930	640
12,8	865	590
13,4	780	530
14,0	705	465
14,6	640	405
15,5	550	330

4,6 m - 7,6 m TELE JIB CAPACITIES ON EXTENDED OUTRIGGERS (kg)										
Main Boom Angle (deg)	4,6 m Length					7,6 m Length				
	Jib Offset Angle					Jib Offset Angle				
	0 deg		15 deg		30 deg	0 deg		15 deg		30 deg
	To 13,0 m Main Boom	To 16,6 m Main Boom	To 13,0 m Main Boom	To 16,6 m Main Boom	Any Main Boom	To 13,0 m Main Boom	To 16,6 m Main Boom	To 13,0 m Main Boom	To 16,6 m Main Boom	Any Main Boom
80	3855	3875	2310	2160	1385	2640	2630	1680	1565	995
75	3170	3015	1995	1860	1195	2320	2200	1445	1345	855
70	2690	2530	1715	1605	1035	1960	1845	1240	1160	735
65	2310	2160	1480	1385	900	1680	1565	1065	995	640
60	1995	1860	1275	1195	790	1445	1345	915	855	555
55	1715	1605	1095	1035	705	1240	1160	785	735	490
50	1480	1385	945	900	645	1065	995	670	640	445
45	1275	1195	830	790	620	915	855	585	555	430
40	1095	1035	735	705	620	785	735	515	490	430
35	945	900	675	645	580	670	640	470	445	405
30	830	790	650	620	565	585	555	450	430	360
25	735	705	650	620	—	515	490	450	430	—
20	675	645	650	580	—	470	445	405	405	—
15	650	620	—	—	—	450	430	—	—	—
10	650	620	—	—	—	450	430	—	—	—
5	650	580	—	—	—	405	405	—	—	—
0	565	565	—	—	—	360	360	—	—	—

NOTES:  
JIB CAPACITY IS LIMITED BY BOTH STRUCTURAL CAPACITY CHART AND MAIN CAPACITY CHART.

SHADED AREAS ARE GOVERNED BY STRUCTURAL STRENGTH, DO NOT RELY ON TIPPING.

OPERATION OF THIS EQUIPMENT IN EXCESS OF RATING CHARTS AND DISREGARD OF INSTRUCTIONS IS DANGEROUS AND VOIDS WARRANTY.

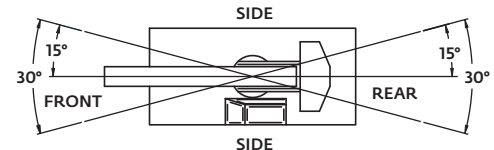

1) The rated loads are the maximum lift capacities as determined by operating radius, boom length and boom angle. The operating radius is the horizontal distance from a projection of the axis of rotation to the supporting surface, before loading, to the center of vertical hoist line or tackle with load applied.

2) The rated loads shown on outriggers do not exceed 80% of actual tipping. The rated loads shown on rubber do not exceed 75% of actual tipping. These ratings are based on freely suspended loads with the crane leveled, standing on a firm, uniform supporting surface. Practical working loads depend on supporting surface, operating radius and other factors affecting stability. Hazardous surroundings, climatic conditions, experience of personnel and proper training must all be taken into account by the operator.

3) The weights of all load handling devices such as hooks, hook blocks, slings, etc., except the hoist rope, shall be considered part of the load. See reduction chart.

4) Ratings on outriggers are for either outriggers fully extended and down or fully retracted and down. Ratings for outriggers fully retracted and down will apply for any intermediate outrigger setting.

5) Ratings on rubber depend on 12.00R20 tire capacity, condition of tires and proper inflation pressure (8,96 bar). Loads on rubber may be transported at a maximum speed of 4,0 km/h on a smooth, hard, level surface with boom retracted to the shortest length possible and centered over front. For 360° ratings on rubber, rear axle oscillation locks must be in place. Do not use jib with crane on rubber.

6) For operating radius not shown, use load rating of next larger radius.

7) The maximum deck load only is 9072 kg. Combined boom and deck loads are not permitted on rubber.

8) Do not induce any external side loads to boom or jib.

# Tabla de carga DIN/ISO

## CAPACIDADES DE CARGA DE LA PLUMA PRINCIPAL SOBRE ESTABILIZADORES Extendidos y bajados 360° ó retraídos y bajados, delanteros/traseros

Radio (m)	PLUMA DE 5,6 m		PLUMA DE 9,3 m		PLUMA DE 13,0 m		PLUMA DE 16,6 m	
	Ángulo de pluma (grados)	Carga nominal (kg)	Ángulo de pluma (grados)	Carga nominal (kg)	Ángulo de pluma (grados)	Carga nominal (kg)	Ángulo de pluma (grados)	Carga nominal (kg)
2,0	63	18 000	74,5	10 875	—	—	—	—
2,4	58	15 350	71,5	10 875	78	10 725	—	—
3,0	50	13 650	67,5	10 875	75	9775	79	7620
3,7	38,5	12 200	62,5	10 875	71,5	9000	76,5	6960
4,3	24,5	10 375	58,5	10 425	69	8185	74,5	6395
4,6	0	8570	—	9770	67,5	7820	73,5	6120
4,9	—	—	53,5	8975	66	7505	72,5	5895
5,5	—	—	49	7890	63	6915	70	5485
6,1	—	—	43,5	6880	60	6460	68	5100
6,7	—	—	37	5910	56,5	5920	65,5	4785
7,3	—	—	29,5	5145	53	5155	63	4505
7,9	—	—	19,5	4525	49,5	4545	61	4255
8,2	—	—	0	4250	47,5	4285	59,5	4135
8,5	—	—	—	—	46	4045	58,5	4025
9,1	—	—	—	—	41,5	3635	56	3710
9,8	—	—	—	—	36,5	3230	52,5	3305
10,4	—	—	—	—	31	2930	50	3005
11,0	—	—	—	—	25	2675	47	2750
11,6	—	—	—	—	15,5	2450	44	2525
11,9	—	—	—	—	0	2355	42,5	2430
12,2	—	—	—	—	—	—	40,5	2330
12,8	—	—	—	—	—	—	37	2150
13,4	—	—	—	—	—	—	33	1990
14,0	—	—	—	—	—	—	28,5	1845
14,6	—	—	—	—	—	—	23	1710
15,5	—	—	—	—	—	—	0	1535

## CAPACIDADES DE CARGA DE LA PLUMA PRINCIPAL SOBRE ESTABILIZADORES Retraídos y bajados 360°

Radio (m)	PLUMA DE 5,6 m		PLUMA DE 9,3 m		PLUMA DE 13,0 m		PLUMA DE 16,6 m	
	Ángulo de pluma (grados)	Carga nominal (kg)	Ángulo de pluma (grados)	Carga nominal (kg)	Ángulo de pluma (grados)	Carga nominal (kg)	Ángulo de pluma (grados)	Carga nominal (kg)
2,0	63	18 000	74,5	10 875	—	—	—	—
2,4	58	14 825	71,5	10 875	78	10 725	—	—
3,0	50	10 725	67,5	9535	75	8570	79	7620
3,7	38,5	7955	62,5	7320	71,5	6705	76,5	6185
4,3	24,5	6150	58,5	6050	69	5610	74,5	5225
4,6	0	5550	56	5595	67,5	5215	73,5	4870
4,9	—	—	53,5	5110	66	4790	72,5	4490
5,5	—	—	49	4380	63	4155	70	3915
6,1	—	—	43,5	3715	60	3645	68	3455
6,7	—	—	37	3195	56,5	3200	65,5	3070
7,3	—	—	29,5	2780	53	2795	63	2750
7,9	—	—	19,5	2425	49,5	2460	61	2480
8,2	—	—	0	2270	47,5	2315	59,5	2355
8,5	—	—	—	—	46	2185	58,5	2240
9,1	—	—	—	—	41,5	1950	56	2035
9,8	—	—	—	—	36,5	1715	52,5	1805
10,4	—	—	—	—	31	1540	50	1625
11,0	—	—	—	—	25	1390	47	1470
11,6	—	—	—	—	15,5	1255	44	1335
11,9	—	—	—	—	0	1200	42,5	1270
12,2	—	—	—	—	—	—	40,5	1210
12,8	—	—	—	—	—	—	37	1100
13,4	—	—	—	—	—	—	33	1005
14,0	—	—	—	—	—	—	28,5	915
14,6	—	—	—	—	—	—	23	830
15,5	—	—	—	—	—	—	0	725

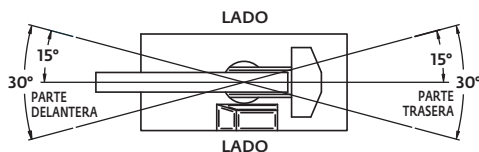

1) Las cargas nominales son las capacidades máximas de elevación según lo determinado por el radio de trabajo, el largo y el ángulo de la pluma. El radio de trabajo es la distancia horizontal de una proyección del eje de rotación a la superficie de apoyo, antes de cargar material, hasta el centro del cable de elevación vertical o un polipasto con carga aplicada.

2) Las cargas nominales indicadas sobre estabilizadores no exceden el 80% de la carga de vuelco real. Las cargas nominales indicadas sobre neumáticos no exceden el 75% de la carga de vuelco real. Estas capacidades están basadas en cargas libremente suspendidas con la grúa nivelada sobre una superficie de apoyo firme y uniforme. Las cargas de trabajo prácticas dependen de la superficie de apoyo, radio de trabajo y otros factores que afecten la estabilidad. El operador debe tomar en cuenta el entorno peligroso, las condiciones climáticas, la experiencia del personal y la capacitación adecuada.

3) Los pesos de todos los dispositivos de manejo de cargas tales como los ganchos, aparejos de gancho, eslingas, etc., excepto el cable de elevación, deben ser considerados como parte de la carga. Vea la tabla de reducción.

4) Las capacidades nominales sobre estabilizadores son para estabilizadores completamente extendidos y bajados o completamente retraídos y bajados. Las capacidades nominales para estabilizadores completamente retraídos y bajados se aplican para toda posición de estabilizador intermedia.

5) Las capacidades nominales sobre neumáticos dependen de la capacidad de los neumáticos 12.00R20, la condición de los mismos y presión de inflado correcta (8,96 bar). Las cargas sobre neumáticos pueden transportarse a una velocidad máxima de 4,0 km/h sobre una superficie nivelada, dura y uniforme con la pluma retraída al largo más corto posible y centrada sobre la parte delantera. Para capacidades de 360° sobre neumáticos, los bloqueos de oscilación del eje trasero deben estar colocados en su lugar. No use plúmin con una grúa sobre neumáticos.

6) Para un radio de trabajo no indicado, use la carga nominal del próximo radio mayor.

7) La carga máxima de plataforma solamente es 9072 kg. No se permiten cargas de pluma y plataforma combinadas sobre neumáticos.

8) No aplique ninguna carga lateral externa a la pluma o plúmin.

**NOTAS:**  
LAS ZONAS SOMBREADAS SON REGULADAS POR LA RESISTENCIA ESTRUCTURAL; NO CONFÍE EN LA INCLINACIÓN DE LA GRÚA.

EL MANEJO DE ESTE EQUIPO EXCEDIENDO LAS TABLAS DE CAPACIDADES Y EL HACER CASO OMISO DE LAS INSTRUCCIONES ES PELIGROSO Y ANULA LA GARANTÍA.

# Tabla de carga DIN/ISO

CAPACIDAD DE PLUMÍN FIJO DE 4,6 m SOBRE ESTABILIZADORES EXTENDIDOS (kg)					
Áng. pluma principal (grados)	Áng. de descentramiento de plumín				
	0 grados		15 grados		30 grados
	A pluma principal de 13,0 m	A pluma principal de 16,6 m	A pluma principal de 13,0 m	A pluma principal de 16,6 m	Cualquier largo de pluma
80	—	—	—	—	—
75	4215	2945	3355	2560	1585
70	3875	2765	3150	1970	1270
65	3605	2765	2945	1720	1065
60	3355	2560	2425	1585	975
55	3150	1970	2060	1270	860
50	2900	1720	1835	1065	790
45	2425	1585	1565	975	760
40	2060	1270	1495	860	700
35	1835	1065	1425	790	—
30	1565	975	1360	760	—
25	1465	860	1270	700	—
20	1425	790	—	—	—
15	1360	760	—	—	—
10	1270	700	—	—	—
5	—	—	—	—	—
0	—	—	—	—	—

PLUMA PRINCIPAL SOBRE NEUMÁTICOS		
Cualquier largo de pluma		
Radio (m)	Capacidad delantera (kg)	Capacidad 360° (kg)
2,0	6965	6735
2,4	6395	6145
3,0	5100	4895
3,7	4470	4025
4,3	3945	3365
4,6	3715	3080
4,9	3500	2880
5,5	3125	2670
6,1	2800	2300
6,7	2525	1980
7,3	2195	1705
7,9	1910	1470
8,2	1785	1365
8,5	1725	1275
9,1	1605	1220
9,8	1405	1170
10,4	1260	965
11,0	1130	855
11,6	1015	745
11,9	965	695
12,2	930	640
12,8	865	590
13,4	780	530
14,0	705	465
14,6	640	405
15,5	550	330

CAPACIDAD DE PLUMÍN TELESCÓPICO DE 4,6 m - 7,6 m SOBRE ESTABILIZADORES EXTENDIDOS (kg)										
Áng. pluma principal (grados)	Largo de 4,6 m					Largo de 7,6 m				
	Áng. de descentramiento de plumín									
	0 grados		15 grados		30 grados	0 grados		15 grados		30 grados
	A pluma principal de 13,0 m	A pluma principal de 16,6 m	A pluma principal de 13,0 m	A pluma principal de 16,6 m	Cualquier pluma principal	A pluma principal de 13,0 m	A pluma principal de 16,6 m	A pluma principal de 13,0 m	A pluma principal de 16,6 m	Cualquier pluma principal
80	3855	3875	2310	2160	1385	2640	2630	1680	1565	995
75	3170	3015	1995	1860	1195	2320	2200	1445	1345	855
70	2690	2530	1715	1605	1035	1960	1845	1240	1160	735
65	2310	2160	1480	1385	900	1680	1565	1065	995	640
60	1995	1860	1275	1195	790	1445	1345	915	855	555
55	1715	1605	1095	1035	705	1240	1160	785	735	490
50	1480	1385	945	900	645	1065	995	670	640	445
45	1275	1195	830	790	620	915	855	585	555	430
40	1095	1035	735	705	620	785	735	515	490	430
35	945	900	675	645	580	670	640	470	445	405
30	830	790	650	620	565	585	555	450	430	360
25	735	705	650	620	—	515	490	450	430	—
20	675	645	650	580	—	470	445	405	405	—
15	650	620	565	565	—	450	430	360	360	—
10	650	620	—	—	—	450	430	—	—	—
5	650	580	—	—	—	405	405	—	—	—
0	565	565	—	—	—	360	360	—	—	—

**NOTAS:**

LA CAPACIDAD DEL PLUMÍN ESTÁ LIMITADA POR LA TABLA DE CAPACIDADES ESTRUCTURALES Y LA TABLA DE CAPACIDAD PRINCIPAL.

LAS ZONAS SOMBRADAS SON REGULADAS POR LA RESISTENCIA ESTRUCTURAL; NO CONFÍE EN LA INCLINACIÓN DE LA GRÚA.

EL MANEJO DE ESTE EQUIPO EXCEDIENDO LAS TABLAS DE CAPACIDADES Y EL HACER CASO OMISO DE LAS INSTRUCCIONES ES PELIGROSO Y ANULA LA GARANTÍA.

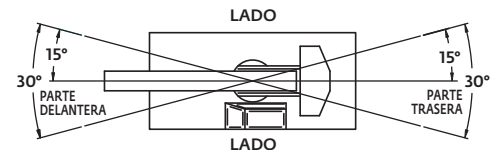

1) Las cargas nominales son las capacidades máximas de elevación según lo determinado por el radio de trabajo, el largo y el ángulo de la pluma. El radio de trabajo es la distancia horizontal de una proyección del eje de rotación a la superficie de apoyo, antes de cargar material, hasta el centro del cable de elevación vertical o un polipasto con carga aplicada.

2) Las cargas nominales indicadas sobre estabilizadores no exceden el 80% de la carga de vuelco real. Las cargas nominales indicadas sobre neumáticos no exceden el 75% de la carga de vuelco real. Estas capacidades están basadas en cargas libremente suspendidas con la grúa nivelada sobre una superficie de apoyo firme y uniforme. Las cargas de trabajo prácticas dependen de la superficie de apoyo, radio de trabajo y otros factores que afecten la estabilidad. El operador debe tomar en cuenta el entorno peligroso, las condiciones climáticas, la experiencia del personal y la capacitación adecuada.

3) Los pesos de todos los dispositivos de manejo de cargas tales como los ganchos, aparejos de gancho, eslingas, etc., excepto el cable de elevación, deben ser considerados como parte de la carga. Vea la tabla de reducción.

4) Las capacidades nominales sobre estabilizadores son

para estabilizadores completamente extendidos y bajados o completamente retraídos y bajados. Las capacidades nominales para estabilizadores completamente retraídos y bajados se aplican para toda posición de estabilizador intermedia.

5) Las capacidades nominales sobre neumáticos dependen de la capacidad de los neumáticos 12.00R20, la condición de los mismos y presión de inflado correcta (8,96 bar). Las cargas sobre neumáticos pueden transportarse a una velocidad máxima de 4,0 km/h sobre una superficie nivelada, dura y uniforme con la pluma retraída al largo más corto posible y centrada sobre la parte delantera. Para capacidades de 360° sobre neumáticos, los bloques de oscilación del eje trasero deben estar colocados en su lugar. No use plumín con una grúa sobre neumáticos.

6) Para un radio de trabajo no indicado, use la carga nominal del próximo radio mayor.

7) La carga máxima de plataforma solamente es 9072 kg. No se permiten cargas de pluma y plataforma combinadas sobre neumáticos.

8) No aplique ninguna carga lateral externa a la pluma o plumín.

# Tabela de carga DIN/ISO

## CAPACIDADES DE CARGA DA LANÇA PRINCIPAL SOBRE OS ESTABILIZADORES Estendidos e abaixados 360° ou retraídos e abaixados dianteiro/traseiro

Raio (m)	LANÇA de 5,6 m		LANÇA de 9,3 m		LANÇA de 13,0 m		LANÇA de 16,6 m	
	Ângulo da lança (graus)	Carga nominal (kg)	Ângulo da lança (graus)	Carga nominal (kg)	Ângulo da lança (graus)	Carga nominal (kg)	Ângulo da lança (graus)	Carga nominal (kg)
2,0	63	18 000	74,5	10 875	-	-	-	-
2,4	58	15 350	71,5	10 875	78	10 725	-	-
3,0	50	13 650	67,5	10 875	75	9775	-	7620
3,7	38,5	12 200	62,5	10 875	71,5	9000	76,5	6960
4,3	24,5	10 375	58,5	10 425	69	8185	74,5	6395
4,6	0	8570	56	9770	67,5	7820	73,5	6120
4,9	-	-	53,5	8975	66	7505	72,5	5895
5,5	-	-	49	7890	63	6915	70	5485
6,1	-	-	43,5	6880	60	6460	68	5100
6,7	-	-	37	5910	56,5	5920	65,5	4785
7,3	-	-	29,5	5145	53	5155	63	4505
7,9	-	-	19,5	4525	49,5	4545	61	4255
8,2	-	-	0	4250	47,5	4285	59,5	4135
8,5	-	-	-	-	46	4045	58,5	4025
9,1	-	-	-	-	41,5	3635	56	3710
9,8	-	-	-	-	36,5	3230	52,5	3305
10,4	-	-	-	-	31	2930	50	3005
11,0	-	-	-	-	25	2675	47	2750
11,6	-	-	-	-	15,5	2450	44	2525
11,9	-	-	-	-	0	2355	42,5	2430
12,2	-	-	-	-	-	-	40,5	2330
12,8	-	-	-	-	-	-	37	2150
13,4	-	-	-	-	-	-	33	1990
14,0	-	-	-	-	-	-	28,5	1845
14,6	-	-	-	-	-	-	23	1710
15,5	-	-	-	-	-	-	0	1535

## CAPACIDADES DE CARGA DA LANÇA PRINCIPAL SOBRE OS ESTABILIZADORES Retraídos e abaixados 360°

Raio (m)	LANÇA de 5,6 m		LANÇA de 9,3 m		LANÇA de 13,0 m		LANÇA de 16,6 m	
	Ângulo da lança (graus)	Carga nominal (kg)	Ângulo da lança (graus)	Carga nominal (kg)	Ângulo da lança (graus)	Carga nominal (kg)	Ângulo da lança (graus)	Carga nominal (kg)
2,0	63	18 000	74,5	10 875	-	-	-	-
2,4	58	14 825	71,5	10 875	78	10 725	-	-
3,0	50	10 725	67,5	9535	75	8570	79	7620
3,7	38,5	7955	62,5	7320	71,5	6705	76,5	6185
4,3	24,5	6150	58,5	6050	69	5610	74,5	5225
4,6	0	5550	56	5595	67,5	5215	73,5	4870
4,9	-	-	53,5	5110	66	4790	72,5	4490
5,5	-	-	49	4380	63	4155	70	3915
6,1	-	-	43,5	3715	60	3645	68	3455
6,7	-	-	37	3195	56,5	3200	65,5	3070
7,3	-	-	29,5	2780	53	2795	63	2750
7,9	-	-	19,5	2425	49,5	2460	61	2480
8,2	-	-	0	2270	47,5	2315	59,5	2355
8,5	-	-	-	-	46	2185	58,5	2240
9,1	-	-	-	-	41,5	1950	56	2035
9,8	-	-	-	-	36,5	1715	52,5	1805
10,4	-	-	-	-	31	1540	50	1625
11,0	-	-	-	-	25	1390	47	1470
11,6	-	-	-	-	15,5	1255	44	1335
11,9	-	-	-	-	0	1200	42,5	1270
12,2	-	-	-	-	-	-	40,5	1210
12,8	-	-	-	-	-	-	37	1100
13,4	-	-	-	-	-	-	33	1005
14,0	-	-	-	-	-	-	28,5	915
14,6	-	-	-	-	-	-	23	830
15,5	-	-	-	-	-	-	0	725

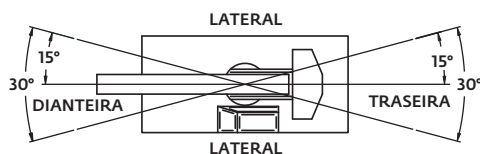

1) As cargas nominais são as capacidades máximas de elevação conforme determinado pelo raio de operação, comprimento da lança e ângulo da lança. O raio de operação é a distância horizontal a partir da projeção do eixo de rotação até a superfície de suporte, antes da carga, até o centro da linha de elevação vertical ou equipamento de elevação de carga com a carga aplicada.

2) As cargas nominais mostradas nos estabilizadores não ultrapassam 80% do tombamento real. As cargas nominais mostradas nos pneus não ultrapassam 75% do tombamento real. Estas capacidades são baseadas em cargas suspensas livremente com o guindaste nivelado, apoiado sobre uma superfície de apoio uniforme e firme. As cargas de trabalho na prática dependem da superfície de apoio, do raio de operação e de outros fatores que afetem a estabilidade. O operador deve levar em conta ambientes perigosos, condições climáticas, experiência do pessoal e treinamento adequado.

3) Os pesos de todos os dispositivos de manuseio de carga, tais como ganchos, moitões, lingas etc., exceto o cabo de aço devem ser considerados parte da carga. Consulte a tabela de redução.

4) As capacidades sobre os estabilizadores são tanto para estabilizadores totalmente estendidos e para baixo quanto para totalmente retraídos e para baixo. As capacidades para os estabilizadores totalmente retraídos e para baixo se aplicam a qualquer configuração de estabilizador intermediária.

5) As capacidades sobre os pneus dependem da capacidade do pneu 12.00R20, da condição dos pneus e da pressão de calibração adequada (8,96 bar). As cargas sobre os pneus podem ser transportadas em uma velocidade máxima de 4,0 km/h em uma superfície lisa, dura, nivelada com lança retraída para o comprimento mais curto possível e centralizada sobre a dianteira. Para as capacidades de 360° sobre pneus, as travas de oscilação do eixo traseiro devem estar no lugar. Não utilize o jib com o guindaste sobre os pneus.

6) Para um raio de operação não mostrado, use a carga nominal do próximo maior raio.

7) A carga máxima do tabuleiro somente é 9072 kg. As cargas da lança e do tabuleiro combinadas não são permitidas sobre os pneus.

8) Não induza cargas laterais externas na lança ou no jib.

**NOTAS:**  
AS ÁREAS ACINZENTADAS SÃO REGIDAS PELA RESISTÊNCIA ESTRUTURAL, NÃO DEPENDEM DO TOMBAMENTO

A OPERAÇÃO DESTA EQUIPAMENTO ALÉM DAS TABELAS DE CAPACIDADE E A NÃO OBSERVÂNCIA DAS INSTRUÇÕES É PERIGOSA E CANCELA A GARANTIA.



# Tabela de carga DIN/ISO

CAPACIDADES DO JIB FIXO DE 4,6 m SOBRE ESTABILIZADORES ESTENDIDOS (kg)					
Ângulo da lança principal (graus)	Ângulo de deslocamento do jib				
	0 grau		15 graus		30 graus
	Até a lança principal de 13,0 m	Até a lança principal de 16,6 m	Até a lança principal de 13,0 m	Até a lança principal de 16,6 m	Qualquer comprimento da lança
80	—	—	—	—	—
75	4215	2945	3355	2560	1585
70	3875	2765	3150	1970	1270
65	3605	2765	2945	1720	1065
60	3355	2560	2425	1585	975
55	3150	1970	2060	1270	860
50	2900	1720	1835	1065	790
45	2425	1585	1565	975	760
40	2060	1270	1495	860	700
35	1835	1065	1425	790	—
30	1565	975	1360	760	—
25	1465	860	1270	700	—
20	1425	790	—	—	—
15	1360	760	—	—	—
10	1270	700	—	—	—
5	—	—	—	—	—
0	—	—	—	—	—

LANÇA PRINCIPAL SOBRE PNEUS		
Qualquer comprimento da lança		
Raio (m)	Capacidade dianteira (kg)	Capacidade 360° (kg)
2,0	6965	6735
2,4	6395	6145
3,0	5100	4895
3,7	4470	4025
4,3	3945	3365
4,6	3715	3080
4,9	3500	2880
5,5	3125	2670
6,1	2800	2300
6,7	2525	1980
7,3	2195	1705
7,9	1910	1470
8,2	1785	1365
8,5	1725	1275
9,1	1605	1220
9,8	1405	1170
10,4	1260	965
11,0	1130	855
11,6	1015	745
11,9	965	695
12,2	930	640
12,8	865	590
13,4	780	530
14,0	705	465
14,6	640	405
15,5	550	330

CAPACIDADES DO JIB TELESCÓPICO DE 4,6 m A 7,6 m SOBRE ESTABILIZADORES ESTENDIDOS (kg)										
Ângulo da lança principal (graus)	Comprimento de 4,6 m					Comprimento de 7,6 m				
	Ângulo de deslocamento do jib									
	0 grau		15 graus		30 graus	0 grau		15 graus		30 graus
	Até a lança principal de 13,0 m	Até a lança principal de 16,6 m	Até a lança principal de 13,0 m	Até a lança principal de 16,6 m	Qualquer lança principal	Até a lança principal de 13,0 m	Até a lança principal de 16,6 m	Até a lança principal de 13,0 m	Até a lança principal de 16,6 m	Qualquer lança principal
80	3855	3875	2310	2160	1385	2640	2630	1680	1565	995
75	3170	3015	1995	1860	1195	2320	2200	1445	1345	855
70	2690	2530	1715	1605	1035	1960	1845	1240	1160	735
65	2310	2160	1480	1385	900	1680	1565	1065	995	640
60	1995	1860	1275	1195	790	1445	1345	915	855	555
55	1715	1605	1095	1035	705	1240	1160	785	735	490
50	1480	1385	945	900	645	1065	995	670	640	445
45	1275	1195	830	790	620	915	855	585	555	430
40	1095	1035	735	705	620	785	735	515	490	430
35	945	900	675	645	580	670	640	470	445	405
30	830	790	650	620	565	585	555	450	430	360
25	735	705	650	620	—	515	490	450	430	—
20	675	645	650	580	—	470	445	405	405	—
15	650	620	565	565	—	450	430	360	360	—
10	650	620	—	—	—	450	430	—	—	—
5	650	580	—	—	—	405	405	—	—	—
0	565	565	—	—	—	360	360	—	—	—

**NOTAS:**

A CAPACIDADE DO JIB É LIMITADA PELA TABELA DE CAPACIDADE ESTRUTURAL E PELA TABELA DE CAPACIDADE PRINCIPAL.

AS ÁREAS ACINZENTADAS SÃO REGIDAS PELA RESISTÊNCIA ESTRUTURAL, NÃO DEPENDEM DO TOMBAMENTO.

A OPERAÇÃO DESTA EQUIPAMENTO ALÉM DAS TABELAS DE CAPACIDADE E A NÃO OBSERVÂNCIA DAS INSTRUÇÕES É PERIGOSA E CANCELA A GARANTIA.

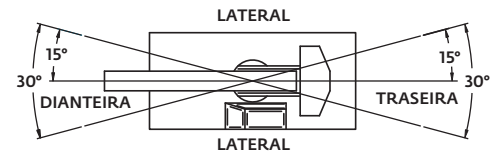

1) As cargas nominais são as capacidades máximas de elevação conforme determinado pelo raio de operação, comprimento da lança e ângulo da lança. O raio de operação é a distância horizontal a partir da projeção do eixo de rotação até a superfície de suporte, antes da carga, até o centro da linha de elevação vertical ou equipamento de elevação de carga com a carga aplicada.

2) As cargas nominais mostradas nos estabilizadores não ultrapassam 80% do tombamento real. As cargas nominais mostradas nos pneus não ultrapassam 75% do tombamento real. Estas capacidades são baseadas em cargas suspensas livremente com o guindaste nivelado, apoiado sobre uma superfície de apoio uniforme e firme. As cargas de trabalho na prática dependem da superfície de apoio, do raio de operação e de outros fatores que afetem a estabilidade. O operador deve levar em conta ambientes perigosos, condições climáticas, experiência do pessoal e treinamento adequado.

3) Os pesos de todos os dispositivos de manuseio de carga, tais como ganchos, moitões, lingas etc., exceto o cabo de aço devem ser considerados parte da carga. Consulte a tabela de redução.

4) As capacidades sobre os estabilizadores são tanto para estabilizadores totalmente estendidos e para baixo quanto para totalmente retraídos e para baixo. As capacidades para os estabilizadores totalmente retraídos e para baixo se aplicam a qualquer configuração de estabilizador intermediária.

5) As capacidades sobre os pneus dependem da capacidade do pneu 12.00R20, da condição dos pneus e da pressão de calibração adequada (8,96 bar). As cargas sobre os pneus podem ser transportadas em uma velocidade máxima de 4,0 km/h em uma superfície lisa, dura, nivelada com lança retraída para o comprimento mais curto possível e centralizada sobre a dianteira. Para as capacidades de 360° sobre pneus, as travas de oscilação do eixo traseiro devem estar no lugar. Não utilize o jib com o guindaste sobre os pneus.

6) Para um raio de operação não mostrado, use a carga nominal do próximo maior raio.

7) A carga máxima do tabuleiro somente é 9072 kg. As cargas da lança e do tabuleiro combinadas não são permitidas sobre os pneus.



8) Não induza cargas laterais externas na lança ou no jib.

ESTA TABELA É APENAS UM GUILA E NÃO DEVE SER USADA PARA OPERAR O GUINDASTE.

A tabela de carga individual do guindaste, as instruções de operação e outras placas de instruções devem ser lidas e entendidas antes de operar o guindaste.



# Rigging chart

## YB5520 (Metric 85%)

RIGGING CHART	
 1-PART 0-4536 kg	 4-PART 0-18,144 kg
WIRE ROPE: 14 mm Diameter 6 X 19 Bright. Minimum required breaking strength = 18,143 kg	

MAXIMUM PERMISSIBLE SINGLE LINE PULL = 4536 kg

## YB5520 (DIN/ISO)

RIGGING CHART	
 1-PART 0-4536 kg	 4-PART 0-18,144 kg
WIRE ROPE: 14 mm Diameter 8 X 25 Galv. Minimum required breaking strength = 19,867 kg	

MAXIMUM PERMISSIBLE SINGLE LINE PULL = 4536 kg

## LOAD DISTRIBUTION CHART

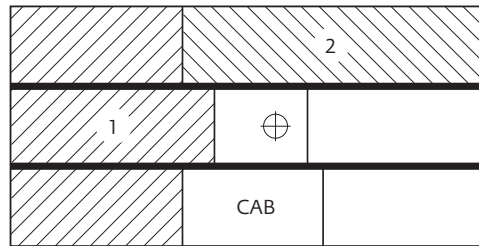

### Maximum Allowable Uniformly Distributed Load

AREA 1	4,01 m <sup>2</sup>	5985 kg
AREA 2	2,15 m <sup>2</sup>	3087 kg
TOTAL	6,16 m <sup>2</sup>	9072 kg

1. Maximum travel speed with any or all loads - 4,0 km/h
2. Loads to be transported on smooth level firm surfaces only.
3. Boom must be retracted and in center forward position.
4. Any combination or total of areas 1 and 2 may be used.
5. Lifting is not permitted when carry deck is loaded except for loading and unloading carry deck.
6. Rated pick and carry loads may be transported on deck area 1 provided the load is cribbed directly on the frame rails.

## PIVOT HOLE PATTERN

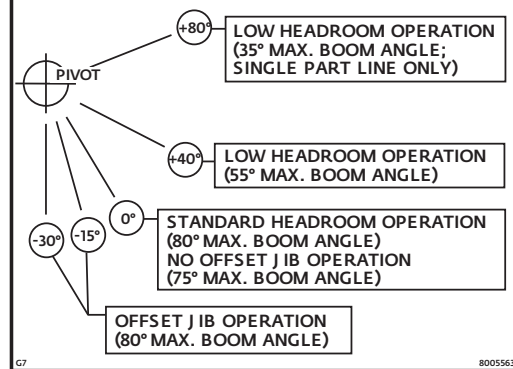



## Rating reductions for load handling devices installed kg

	From main boom	From jib
Main block	161 kg*	Not applicable
Hook and ball	48 kg*	48 kg
Jib stowed	No reduction	Not applicable
4,6 m jib deployed	317 kg	No reduction
4,6 m - 7,6 m jib deployed	544 kg	No reduction



\*Refer to rating plate for actual weight

# Tabla de aparejo

## YB5520 (85% métrico)

TABLA DE APAREJO	
 1 SECCIÓN 0-4536 kg	 4 SECCIONES 0-18 144 kg
CABLE: Bright 6 x 9 de 14 mm de diám. Resistencia mínima a la rotura requerida: 18 143 kg	
TRACCIÓN MÁX. ADMISIBLE DE CABLE SENCILLO = 4536 kg	

## YB5520 (DIN/ISO)

TABLA DE APAREJO	
 1 SECCIÓN 0-4536 kg	 4 SECCIONES 0-18 144 kg
CABLE: Galvanizado 6 x 9 de 14 mm de diám. Resistencia mínima a la rotura requerida: 19 867 kg	
TRACCIÓN MÁX. ADMISIBLE DE CABLE SENCILLO = 4536 kg	

## TABLA DE DISTRIBUCIÓN DE CARGA

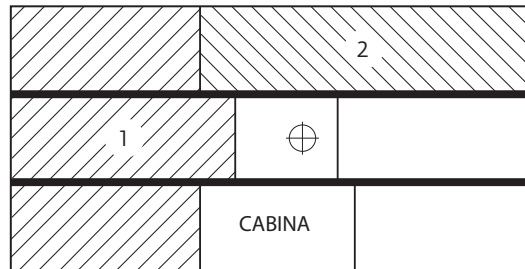

Carga máxima permisible distribuida uniformemente

ZONA 1	4,01 m <sup>2</sup>	5985 kg
ZONA 2	2,15 m <sup>2</sup>	3087 kg
TOTAL	6,16 m <sup>2</sup>	9072 kg

1. Velocidad máxima de propulsión con alguna o todas las cargas - 4,0 km/h
2. Las cargas deben ser transportadas sobre superficies niveladas y firmes solamente.
3. La pluma debe estar retraída y en posición centrada hacia adelante.
4. Es posible usar cualquier combinación o el total de las zonas 1 y 2.
5. No se permite hacer elevaciones cuando la plataforma de transporte está cargada, salvo para cargar y descargar la misma.
6. Es posible transportar cargas de elevación y acarreo nominales en la zona 1 de la plataforma, siempre que la carga esté entarimada directamente sobre los rieles de bastidor.

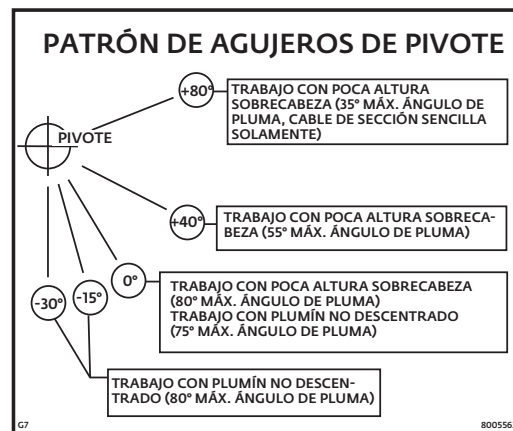



## Reducciones de capacidad para dispositivos de manejo de carga instalados kg

	De pluma principal	De plumín
Bloque principal	161 kg*	No corresponde
Gancho y bola	48 kg*	48 kg
Plumín almacenado	Ninguna reducción	No corresponde
Plumín de 4,6 m desplegado	317 kg	Ninguna reducción
Plumín de 4,6 m - 7,6 m desplegado	544 kg	Ninguna reducción

\*Consulte la chapa de capacidades para el peso real.



# Tabela de elevação

## YB5520 (85% métrico)

TABELA DE ELEVAÇÃO	
 1 PERNA 0 a 4536 kg	 4 PERNAS 0 a 18 144 kg
CABOS DE AÇO: Diâmetro de 14 mm 6 X 19 Brilhante. Resistência à ruptura mínima requerida = 18 143 kg	

TRAÇÃO MÁXIMA PERMITIDA DE CABO ÚNICO = 4536 kg

## YB5520 (DIN/ISO)

TABELA DE ELEVAÇÃO	
 1 PERNA 0 a 4536 kg	 4 PERNAS 0 a 18 144 kg
CABOS DE AÇO: Diâmetro de 14 mm 8 X 25 Galv. Resistência à ruptura mínima requerida = 19 867 kg	

TRAÇÃO MÁXIMA PERMITIDA DE CABO ÚNICO = 4536 kg

## TABELA DE DISTRIBUIÇÃO DE CARGA

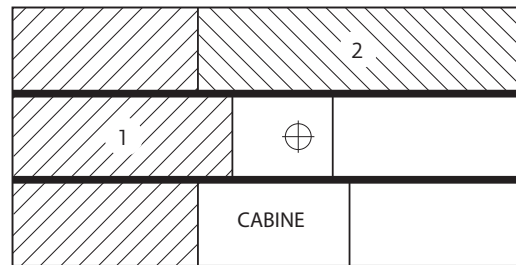

Carga máxima permitida distribuída uniformemente

ÁREA 1	4,01 m <sup>2</sup>	5985 kg
ÁREA 2	2,15 m <sup>2</sup>	3087 kg
TOTAL	6,16 m <sup>2</sup>	9072 kg

1. Velocidade máxima de deslocamento com qualquer ou todas as cargas - 4,0 km/h
2. Cargas a serem transportadas somente em superfícies lisas, duras e niveladas.
3. A lança deve estar retraída e na posição de avanço central.
4. Qualquer combinação ou o total das áreas 1 e 2 pode ser usado.
5. Não é permitida a elevação quando o tabuleiro de movimentação está carregado, exceto para carga e descarga do tabuleiro de movimentação.
6. As cargas nominais de elevar e movimentar podem ser transportadas sobre a área 1 do tabuleiro desde que a carga seja calçada diretamente sobre as grades da estrutura.

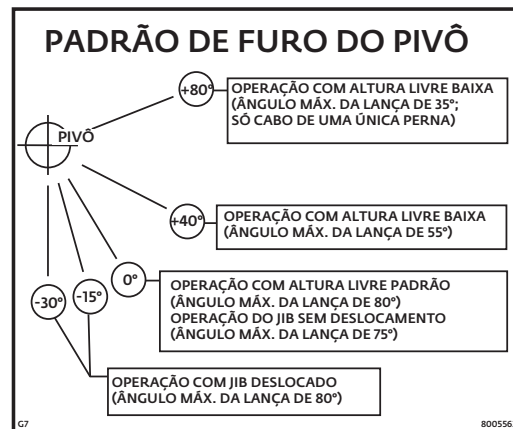

## Reduções de capacidade para dispositivos de movimentação de carga instalados kg

	Da lança principal	Do jib
Moitão principal	161 kg*	Não aplicável
Gancho e bola	48 kg*	48 kg
Jib recolhido	Sem redução	Não aplicável
Jib de 4,6 m instalado	317 kg	Sem redução
Jib de 4,6 m a 7,6 m instalado	544 kg	Sem redução

\*Consulte a plaqueta de capacidade para saber o peso real

# Symbols glossary • Glosario de símbolos • Glossário de símbolos



**Axles**  
Ejes  
Eixos



**Counterweight**  
Contrapeso  
Contrapeso



**Grade**  
Pendiente  
Grau



**Outriggers**  
Estabilizadores  
Estabilizadores



**Boom**  
Pluma  
Lança



**Drive**  
Tracción  
Acionamento



**Heavy duty jib**  
Plumín de servicio severo  
Jib para serviços pesados



**Radius**  
Radio  
Raio



**Boom elevation**  
Elevación de pluma  
Elevação da lança



**Electrical system**  
Sistema eléctrico  
Sistema elétrico



**Hoist**  
Malacate  
Guincho



**Rotation**  
Rotación  
Rotação



**Boom extension**  
Extensión de la pluma  
Extensão da lança



**Engine**  
Motor  
Motor



**Hookblock**  
Aparejo de gancho  
Moitão de gancho



**Speed**  
Velocidad  
Velocidade



**Boom length**  
Largo de pluma  
Comprimento da lança



**Extension**  
Extensión  
Extensão



**Hydraulic system**  
Sistema hidráulico  
Sistema hidráulico



**Steering**  
Dirección  
Direção



**Boom nose**  
Punta de la pluma  
Extremidade da lança



**Frame**  
Bastidor  
Estrutura



**Lights**  
Luces  
Luzes



**Suspension**  
Suspensión  
Suspensão



**Brakes**  
Frenos  
Freios



**Fuel tank capacity**  
Capacidad de tanque  
de combustible  
Capacidade do tanque  
de combustível



**Oil**  
Aceite  
Óleo



**Swing**  
Giro  
Giro



**Cab**  
Cabina  
Cabine



**Gear**  
Engranaje  
Engrenagem



**Outrigger controls**  
Controles de estabilizadores  
Controles de estabilizador



**Tires**  
Neumáticos  
Pneus



**Transmission**  
Transmisión  
Transmissão

## Manitowoc Cranes

### Regional headquarters • Sedes regionales • Sedes regionais

#### Americas

##### Manitowoc, Wisconsin, USA

Tel: +1 920 684 6621

Fax: +1 920 683 6277

##### Shady Grove, Pennsylvania, USA

Tel: +1 717 597 8121

Fax: +1 717 597 4062

#### Europe, Middle East, Africa

##### Ecully, France

Tel: +33 (0)4 72 18 20 20

Fax: +33 (0)4 72 18 20 00

#### China

##### Shanghai, China

Tel: +86 21 6457 0066

Fax: +86 21 6457 4955

#### Greater Asia-Pacific

##### Singapore

Tel: +65 6264 1188

Fax: +65 6862 4040

### Regional offices • Oficinas regionales • Escritórios regionais

#### Chile

##### Santiago

Manitowoc Cranes

America del Sur

Rosario Norte 615

Oficina 1801

Las Condes Santiago

Chile

Telefono 56 2 923 8500

#### Mexico

##### Monterrey

Manitowoc Crane Group Mexico

Ave. Lazaro Cardenas #1810 Piso 11

Oficina 1108

Torre Capitel Colonia

Paseo Residencial

CP. 64920, Monterrey, N.L.

Mexico

Telefono 52 8 113 53 0300

#### Brazil

##### Barueri

Rua São Paulo, 157

Alphaville Industrial,

Barueri SP

06465-130

Brazil

Telefone +55 11 3103 0228

This document is non-contractual. Constant improvement and engineering progress make it necessary that we reserve the right to make specification, equipment, and price changes without notice. Illustrations shown may include optional equipment and accessories and may not include all standard equipment.

Este documento no es contractual. El perfeccionamiento constante y el avance tecnológico hacen necesario que la empresa se reserve el derecho de efectuar cambios en las especificaciones, equipo y precios sin previo aviso. En las ilustraciones se puede incluir equipo y accesorios opcionales y es posible que no se muestre el equipo normal.

Este documento não se reveste de qualquer carácter contratual. A introdução constante de melhorias e o progresso da engenharia tornam necessário reservarmos o direito de introduzir alterações nas características técnicas, no equipamento e no preço sem qualquer aviso prévio. As ilustrações aqui apresentadas podem incluir equipamento e acessórios adicionais, podendo não incluir todo o equipamento padrão.